

CHỦ BIÊN: NGUYỄN THỊ LAN HƯƠNG  
LÊ ĐỨC LAI - NGUYỄN VIỆT KHOA - TRẦN QUỐC CHIẾN  
PHẠM THỊ THỊNH - VŨ THU HIỀN - LÊ XUÂN ĐẠI

GIÁO TRÌNH CƠ SỞ

# MỸ THUẬT

DÀNH CHO SINH VIÊN KIẾN TRÚC

TẬP 3



NHÀ XUẤT BẢN XÂY DỰNG



TRƯỜNG ĐH XÂY DỰNG  
Trung tâm TT-TL&Thư viện



NGUYỄN THỊ LAN HƯƠNG (Chủ biên) - LÊ ĐỨC LAI  
NGUYỄN VIỆT KHOA - TRẦN QUỐC CHIẾN - PHẠM THỊ THỊNH  
VŨ THU HIỀN - LÊ XUÂN ĐẠI

GIÁO TRÌNH CƠ SỞ  
**MỸ THUẬT**  
DÀNH CHO SINH VIÊN KIẾN TRÚC

TẬP 3

THƯ VIỆN  
TRƯỜNG ĐẠI HỌC  
XÂY DỰNG

TKL 9330 / 14



NHÀ XUẤT BẢN XÂY DỰNG  
HÀ NỘI - 2014

## LỜI NÓI ĐẦU

Ba ngành Kiến trúc - Điêu khắc - Hội họa có mối quan hệ mật thiết từ ngàn xưa, ngay khi con người biết tạo ra chỗ ở và các vật dụng xung quanh mình.

Những kim tự tháp Ai Cập, những ngôi đền Hy Lạp cổ đại hay những ngôi chùa Phật ở châu Á đều là tổng hòa về mặt kỹ thuật và nghệ thuật nói trên. Cũng có khi, vì lý do kinh tế hay vì quá thực dụng mà ở một số thời kỳ người ta đành chỉ làm kiến trúc đơn thuần, cốt để ở và triệt tiêu những mộng mơ cùng đức tin vào thần thánh. Thật may là thời kiến trúc thực dụng triệt để không kéo dài mãi, bởi con người tất yếu nhận ra rằng chỗ ở bao giờ cũng cần phải đẹp để thỏa mãn đời sống tinh thần luôn khát khao, lãng mạn và thăng hoa. Có lẽ, cũng bởi thế mà những người hoạt động trong ba ngành nghệ thuật này hiểu rằng ngoài lý thuyết cơ bản trong sáng tác, họ cần có được sự rung động trước cái đẹp thì các sáng tạo của họ mới chứa đựng cảm xúc tinh tế và ước mơ.

Dựa trên tiêu chí trang bị cho sinh viên hay những người yêu thích kiến trúc những hiểu biết cơ bản về mỹ thuật và tầm quan trọng, khả năng ứng dụng của nó trong kiến trúc, Bộ giáo trình "Mỹ thuật dành cho sinh viên học ngành kiến trúc (tập I, II, III) là sự kế tiếp của "Vẽ mỹ thuật" (PGS Lê Đức Lai. NXB Xây dựng, năm 2002). Chúng tôi giữ nguyên phần phương pháp vẽ bằng chất liệu bút chì, bổ sung nhiều nội dung mang tính khái quát, đầy đủ hơn về một số chất liệu cũng như loại hình mỹ thuật được ứng dụng nhiều trong sáng tác kiến trúc.

Hy vọng Bộ giáo trình này sẽ giúp các bạn sinh viên và những người yêu thích kiến trúc hiểu được giá trị, tầm quan trọng và tìm ra được phương thức ứng dụng mỹ thuật phù hợp nhất cho sáng tạo của mình.

**Nhóm tác giả**

## Tập III

# GIÁO TRÌNH CƠ SỞ MỸ THUẬT DÀNH CHO SINH VIÊN KIẾN TRÚC

- VẼ TRANG TRÍ
- ĐIÊU KHẮC
- MỐI LIÊN QUAN

## Phần 7

# VẼ TRANG TRÍ

### 1. LƯỢC SỬ NGHỆ THUẬT TRANG TRÍ

#### 1.1. Sự ra đời

Con người vốn có thói quen cố hữu là trang hoàng cho bản thân, nhà cửa và mọi vật dụng quanh mình. Trang trí đã xuất hiện từ buổi bình minh của lịch sử nhân loại. Hiện vật có tính trang trí cổ xưa nhất được các nhà khảo cổ phát hiện tại Nam Phi (có niên đại được đoán định khoảng 77.000 năm cách ngày nay) là một khối đất sét có khắc vạch chéo song song theo 2 chiều đối lập, lặp đi lặp lại đều đặn. Trang trí hiện diện và phát triển cùng với lịch sử phát triển của toàn nhân loại, từ chỗ phải thực hiện tỉ mỉ bằng tay cho nhu cầu cá nhân đến sản xuất hàng loạt bằng máy hay phổ biến bằng mạng trên quy mô toàn cầu.

#### 1.2. Hình thức

- Bản thân trang trí ít khi ở dạng tác phẩm độc lập nhưng rất đặc dụng khi phụ trợ, trang hoàng và góp phần hoàn chỉnh cho những thực thể khác.

- Trang trí có thể là tạo dáng, kiểu cách, mạng lưới chi tiết cân bằng, đều đặn và cố định trong một khuôn khổ hay lặp đi lặp lại trên diện tích bề mặt có thể mở rộng đến vô tận.

- Hình loại trang trí hết sức đa dạng: xăm trổ và tô vẽ cơ thể (người nguyên thủy và các bộ lạc châu Phi, Nam Mỹ và châu Úc), khắc trổ và tô vẽ vào dụng cụ lao động (mọi dân tộc), trang hoàng nhà cửa, làm khung-bo-viên cho mọi loại tranh ảnh, sản xuất vải hoa, dệt gấm vân, tạo hình đồ thờ cúng, in giấy dán tường, thiết kế logo, trang trí biển hiệu, trình bày sách báo, quảng cáo.v.v... Tóm lại là tạo dáng và làm đẹp bề mặt một cách phong phú mọi sản phẩm dành cho và thuộc về con người.

#### 1.3. Truyền thống trang trí của người Việt

- Sử sách và truyền thuyết cho biết tổ tiên ta (từ vua đến dân thường) đã xăm mình từ thời thượng cổ cho đến tận thời Trần (bắt đầu bỏ từ thời vua Trần Anh Tông, cuối TK 13).

- Người Việt đã kỳ công chạm khắc trang trí trên vì kèo và mọi đồ thờ cúng ở khắp các đình, chùa, đền, miếu, am, tháp cổ.

- Hệ thống bia đá và các điêu khắc đá cổ đều có hình thức trang trí phụ trợ (phần trán bia và diềm bia, trang phục của các tượng đá tạc quan, lính ở các lăng quận công...).

- Nghề thủ công mỹ nghệ của người Việt từng rất phát triển với nhiều yếu tố trang trí mang đặc tính dân tộc như: đan lát, làm gốm, dệt và thêu thùa, đồ gỗ sơn ta khảm trai, đồ thờ, mỹ nghệ vàng bạc, đồ ngọc và đá quý, đồ sừng, ngà và xương.v.v...

## 2. CÁC KHÁI NIỆM CƠ BẢN CỦA TRANG TRÍ

**2.1. Hình kỷ hà:** Để tối giản các hình phức tạp hay phức hợp, trình bày rõ nét trên mặt phẳng 2 chiều, người ta phải vẽ hình kỷ hà – kiểu những hình đơn giản hoá thành gần như các hình hình học cơ bản như vuông, chữ nhật, tam giác, thang, tròn, oval...

**2.2. Hoa văn:** Hình tượng chọn lọc đã được cô đọng theo hướng dàn phẳng, đập bẹt, trau chuốt mảnh miêng với các đường nét mượt mà, thậm chí tối giản để sắp xếp thành một tổ hợp trang trí có tính dàn đều trên một diện tích có giới hạn. Hoa văn thường được lặp lại đều đặn trong tổ hợp trang trí ấy.

**2.3. Hoạ tiết:** Chi tiết cơ bản cấu thành hoa văn. Hoạ tiết cũng có thể được lặp lại đều đặn trong hoa văn.

**2.4. Đường nét:** Tất cả các đường viền của hình thể cũng như các đường biểu hiện chi tiết của hoa văn, hoạ tiết. Nét trong trang trí thường thanh mảnh, thẳng hoặc uốn lượn mềm mại (trừ nét viền rất dày trong tranh kính màu ở nhà thờ đạo Thiên Chúa). Trong đa số trường hợp, nét thường màu đen hay đậm (nâu chẳng hạn), nhưng nét cũng có thể trắng hoặc đỏ, vàng hay xanh, tùy vào đòi hỏi của hoà sắc.

**2.5. Mảnh miêng trong trang trí:** Phần diện tích của 1 màu, đa số trường hợp được giới hạn bởi đường viền hình thể (rất ít khi không có đường viền).

**2.6. Đường công tua:** Thuật ngữ chuyên môn, có nguồn gốc từ tiếng Pháp (contour) có nghĩa là đường viền hình thể. Tùy trường hợp, đường công tua có thể dày hay mảnh, riêng các công tua trong tranh kính màu của nhà thờ đạo Thiên Chúa thì thường rất dày nét và rất đen (để làm nổi các mảng màu).

**2.7. Hoà sắc:** Tổng thể ấn ý của tất cả các màu sắc trong một bức tranh, nhất là tranh trang trí. Hoà sắc trong trang trí đòi hỏi không có màu nào lạc lõng, quá lố hay đối chọi với các màu khác trong tranh. Riêng trong tranh kính màu vẫn có thể dùng màu đối chọi nhưng được xử lý bằng các đường công tua đen dày nét.

**2.8. Tông màu:** Thuật ngữ chuyên môn, có nguồn gốc từ tiếng Pháp (ton): một loại giọng trong âm nhạc, một loại màu trong màu sắc, ví dụ: tông vàng, tông xanh, tông đỏ.

**2.9. Tông suyéc tông:** Thuật ngữ chuyên môn, có nguồn gốc từ tiếng Pháp (ton sur ton): hoà sắc của 1 loại màu với các mức độ mạnh hay yếu, sáng hay đậm, rực rỡ hay dịu dàng, tươi hay trầm, vang hay âm của chỉ một loại màu với nhau.

### 3. CÁC KẾT CẤU CƠ BẢN

#### 3.1. Đối xứng gương, đối xứng toả tròn; so le, lặp đi lặp lại

(Xem phần CẤU TRÚC trong II. Những luật cơ bản của mỹ thuật – thuộc Phần I – LÝ THUYẾT CƠ SỞ MỸ THUẬT).

- **Lưu ý:** Tuy nhiên điều khác biệt ở đây là các kết cấu kể trên không chỉ giới hạn ở thực vật và động vật mà còn hiện diện với mọi loại hình thể khác, thậm chí hoàn toàn tưởng tượng.

#### 3.2. Nguyên tắc phân tầng

- Trong trường hợp mà tổ hợp trang trí là một tập hợp nhiều hoa văn hay hình tượng có liên kết thành dải ngang rất dài nhưng cần phải dàn đều mà không đối hướng trên một bề mặt trang trí theo chiều dọc thì người ta lựa chọn nguyên tắc phân tầng để có thể trình bày đầy đủ toàn bộ tổ hợp trang trí này.

- Nguyên tắc phân tầng cũng được sử dụng để trình bày theo cấp độ khi mà một tổ hợp gồm có các nhóm hình tượng hay hoa văn khác nhau với tầm quan trọng khác nhau nên không thể dàn chung một hàng (ví dụ các vòng hoa văn đồng tâm trên mặt trống đồng với các tầng hình tượng người, hoa văn kỷ hà, hươu và chim, rồi lại hoa văn kỷ hà, lại chim, lại hoa văn kỷ hà v.v...).

#### 3.3. Kết cấu xuôi ngược

Khác với hội họa, trang trí là hình thức phụ trợ để trang hoàng, làm vui mắt, ít khi có hướng cố định duy nhất, lại đòi hỏi dàn đều một cách cân đối trên một bề mặt xác định nên các hoa văn và họa tiết thường được sắp xếp lặp đi lặp lại, thậm chí lật xuôi-lật ngược vẫn gây cảm giác thuận mắt (ví dụ đồ án trang trí hoa dây thời Lý – được chạm khắc tinh vi trên đá).

**4. Các kiểu bài trang trí cơ bản:** hình VUÔNG, CHỮ NHẬT, TRÒN, DIỀM TƯỜNG, VẢI HOA, TRANH KÍNH MÀU...

- Nên vận dụng tối đa các nguyên tắc đối xứng gương (VUÔNG, CHỮ NHẬT) hay đối xứng toả tròn (TRÒN) hoặc lặp đi lặp lại (DIỀM TƯỜNG, VẢI HOA).

- Nên khai thác kho tàng hoa văn truyền thống Việt Nam vì các lý do sau đây: 1. Thực sự đẹp do sự kết tinh thẩm mỹ và tài khéo của dân tộc; 2. Rất phong phú, dễ sử dụng, 3. Kế thừa truyền thống của cha ông, 4. Độc đáo và hấp dẫn với khán giả nước ngoài.



- Nên có bài **CHÉP HOA LÁ** để hiểu, biết cách chọn lọc và sử dụng các loại hoa lá thật, đồng thời rèn luyện kỹ năng tìm hiểu kết cấu, vẽ nét và phối hợp mảng. Có thể sử dụng ảnh chụp (phải tự chụp) nhưng trước hết cần tự quan sát rất kỹ (từng đường gân lá và hoa) các mẫu hoa lá thật rồi tự chọn những đường nét bản chất nhất của hoa lá.

- Nên có bài **CÁCH ĐIỀU HOA LÁ** (tiếp theo ngay sau bài **CHÉP HOA LÁ**) để biết cách nâng cao, chắt lọc, cô đọng và cách điều các mẫu hoa lá nhằm mục đích thấu hiểu để sử dụng sao cho hiệu quả vào các bài trang trí.

## **5. BÀI TRANG TRÍ HÌNH VUÔNG**

**5.1. Khuôn khổ** chỉ nên  $20 \times 20$ cm.

**5.2. Vẽ bằng bột màu** để tiện tô các mảng phẳng, dễ chồng màu và tập tô nét màu đều.

### **5.3. Chuẩn bị**

- Bôi sẵn giấy báo lên bảng gỗ dán, cỡ A3 (xem kỹ thuật bôi ở phần **Vẽ Bột màu**).
- Chuẩn bị giấy can trong để can hình các hoa văn và hoạ tiết.
- Không dùng giấy than (làm cho các nét can rất thô và đậm, khó xoá, để lại các vết tích rất xấu trên bài) mà xoa bột màu nâu hay xanh lá cây lên miếng giấy báo cỡ A3, nhớ xoa cho mịn đều bằng cách rắc một ít màu bột khô lên mặt giấy rồi gập một miếng giấy báo nhỏ cho vừa tay và xoa đều cho kín diện tích mặt báo (sao cho bột màu dính hết, dính đều xuống chứ không để hạt màu nào còn tự do trên mặt giấy).
- Pha sẵn keo với nước nóng cho tan đều (có thể dùng lọ keo dán giấy bán sẵn cũng được, nhưng vì loại này đặc quá, sẽ làm cho màu bị xin nên cần đổ hết ra lọ lớn hơn một chút rồi đổ thêm 1.3 nước nóng cho loãng hơn).
- Bút bẹt để vẽ các mảng nền. Bút tia để đi nét và tô các mảng nhỏ.
- 2 ống nước: 1 để rửa bút, 1 để pha màu cho sạch.
- Palét pha màu bằng gỗ dán sơn trắng (để so sánh các màu) hoặc mika trắng.
- Hoà trộn và nghiền (bằng bay vẽ sơn dầu) các màu cơ bản của bài (căn cứ vào màu của phác thảo đã được thầy duyệt) sao cho đủ lượng cần thiết. Cũng có thể dùng màu goat đã nghiền sẵn trong các lọ nhựa – nhưng loại màu này thường pha sẵn nhiều keo nên khi vẽ mảng màu sẽ bị gọn, khó phẳng, khó đều mặt, đồng thời vì nhiều keo nên màu hơi xin.

### **5.4. Những nguyên lý của trang trí hình vuông**

- Hình vuông là dạng đặc biệt nhất trong số các hình tứ giác: tất cả các cạnh đều bằng nhau và đối xứng với nhau từng đôi một, tất cả các góc và hai đường chéo

cũng như vậy. Đáng chú ý là hình vuông có 1 trọng tâm: đó là điểm giao nhau giữa 2 đường chéo, cũng là tâm đối xứng giữa 4 cạnh và 4 góc.

- Vì mọi thứ trong hình vuông đều tuyệt đối đối xứng nên ta chỉ cần thiết kế 01 hoa văn góc là đủ rồi can sang 3 góc kia. Cũng như vậy ta chỉ cần làm 01 đường diềm cạnh là đủ rồi can sang 3 cạnh kia.

- Hoa văn ở vị trí chính giữa nên nở xoè ở hướng nhìn chính diện mặt hoa và xoè đều về mọi phía (đối xứng toả tròn) hoặc xoè về 4 phương, 4 góc hay 8 hướng. Cũng có thể làm khác đi, nhưng đó phải là người rất sáng tạo hoặc đã rất thông thạo việc trang trí.

- Về cấu trúc: ta có 04 cạnh, 04 góc, 02 đường trục ngang - dọc và 02 đường trục chéo.

## 5.5. Các bước phác thảo

5.5.1. *Tìm ý kết cấu – bố cục chính phụ*, xác định vị trí các hoa văn cơ bản bằng cách vẽ phác thử các ô vuông cỡ nhỏ bằng bút chì.

5.5.2. *Tìm hình*: phóng bản Tìm ý đã chọn lên cỡ  $20 \times 20$ cm. Dùng bút chì tìm hình tương đối cụ thể ở tất cả các vị trí chính – phụ, xác định cỡ to nhỏ thích hợp cho từng vị trí.

5.5.3. *Tìm hoà sắc màu*: đây là việc tìm màu bước đầu, chú ý chỉ là tìm hoà sắc màu. Chỉ cần thử màu trên khuôn khổ giấy nhỏ  $10 \times 10$ cm. Không cần chính xác về hình và màu, chỉ cần xếp màu tương đối ổn thoả cho ra hoà sắc hợp ý ta là được.

5.5.4. *Chọn hoạ tiết thích hợp*: chọn loại hoạ tiết thích hợp với từng vị trí trong bài. Vị trí trung tâm thông thường là một bông hoa nhìn chính diện. Vị trí 4 góc thường là hoa hay nụ nhìn nghiêng, chỉ cần làm 1 góc rồi can lặp lại sang 3 góc kia. Đường diềm 4 cạnh nên sử dụng các dải hoa văn chạy dài, dạng hoa văn kỷ hà hay đường nét uốn lượn là tuỳ ý định của người vẽ. Các chỗ trống còn lại: nếu vừa phải thì để nghỉ mắt, nếu quá rộng thì có thể thêm một vài đơn vị hoạ tiết vào đó sao cho có thể lặp lại ở các vị trí tương ứng (nhưng không quá lớn để khỏi lấn át hoa văn trung tâm và 4 góc). Trau chuốt tất cả các nét (cả nét to, nét nhỏ).

5.5.5. *Can hình toàn bộ* sau khi đã đủ tất cả các hoa văn, hoạ tiết. Dùng thước kẻ ở 4 cạnh.

5.5.6. *Phác thảo màu*: bây giờ đến bước phác thảo màu kỹ lưỡng trên bản hình đã đầy đủ tất cả các hoạ tiết và chi tiết.

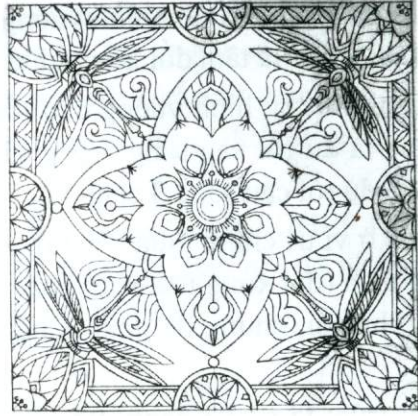
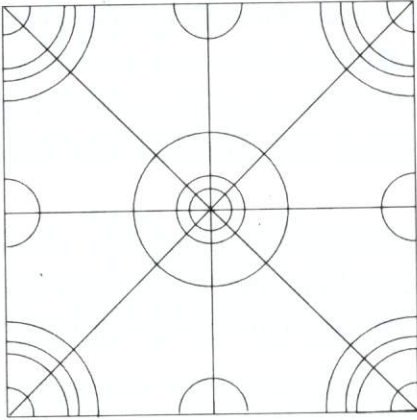

*Bài trang trí hoàn chỉnh*



*Phác thảo gam màu lạnh*



*Phác thảo gam màu nóng*

Một số bài tham khảo trang trí hình vuông



*Trang trí hình vuông họa tiết hoa lá và bướm*



*Trang trí hình vuông họa tiết cá*



*Trang trí hình vuông họa tiết cá ngựa*

## 5.6. Các bước thể hiện

5.6.1. *Quét nền sẵn*: trang trí tối kỵ việc tô không kín màu nền, do đó mà phải quét nền sẵn theo màu của phác thảo. Nên pha đúng màu nền của phác thảo, nghiền cho kỹ, trộn đủ keo rồi quét theo một chiều duy nhất sao cho thật đều, nên quét diện tích lớn hơn khuôn khổ của bài (lớn hơn  $20 \times 20\text{cm}$ ) để khi xong cắt đi là vừa.

5.6.2. *Can nét bằng bột màu* đã xoa trên giấy báo: đặt tờ can hình cho hợp vị trí trên nền đã quét sẵn bột màu, sau đó dán cố định một bên cạnh của tờ giấy can sao cho không ảnh hưởng tới diện tích hình vuông định vẽ. Tiếp theo ta luồn tờ giấy báo cỡ A3 đã xoa sẵn bột màu (thay giấy than) úp xuống nền màu đã quét rồi thao tác can hình đợt 1: chỉ can các mảng lớn, riêng khung viền ngoài hình thì nên dùng thước kẻ cho chính xác.

5.6.3. *Pha rồi tô màu* các mảng lớn theo đúng màu phác thảo. Chú ý nghiền kỹ màu bằng bay và tô mảng cho phẳng, không tô dày quá.

5.6.4. *Can hình đợt 2*: can tiếp các chi tiết chính.

5.6.5. *Tô màu các chi tiết chính*.

5.6.6. *Can hình đợt 3*: can nốt các chi tiết nhỏ.

5.6.7. *Tô màu nốt các chi tiết còn lại và hoàn chỉnh bài*.

5.6.8. *Cắt bài ra rồi làm bo* (bordur) cẩn thận, đề tên bài, họ tên và lớp của sinh viên...

## 6. BÀI TRANG TRÍ HÌNH CHỮ NHẬT

6.1. **Khuôn khổ**: nên  $21 \times 28\text{cm}$  là vừa.

6.2. **Vẽ bằng bột màu nghiền** để tập tô mảng phẳng, dễ chồng màu và tập tô nét màu đều.

6.3. **Chuẩn bị**: giống hệt như bài trang trí hình Vuông.

6.4. **Những nguyên lý của trang trí hình chữ nhật**

Xét về mặt hình học thì hình chữ nhật gần giống hình vuông, chỉ khác duy nhất 1 điểm là cả 4 cạnh không bằng nhau mà chỉ bằng nhau theo từng cặp đối diện vì có 2 cạnh ngắn, 2 cạnh dài. Do vậy, ta có thể xử lý khi thiết kế trang trí hình chữ nhật 90% giống như với hình vuông (về 4 góc, về vị trí trung tâm, về 2 đường chéo), chỉ phải thực hiện 4 điểm hoa văn ở 4 cạnh theo 2 cặp có chiều dài khác nhau.

## 6.5. Các bước phác thảo

6.5.1. *Tìm ý kết cấu – bố cục chính phụ*, xác định vị trí và mảng to-nhỏ cho các hoa văn cơ bản trong bài bằng cách phác các hình chữ nhật cỡ nhỏ (bằng cỡ bàn tay thôi) bằng bút chì.

6.5.2. *Tìm hình*: phóng bản Tìm ý đã chọn lên đúng cỡ  $21 \times 28\text{cm}$ , kẻ 4 cạnh chu vi bằng bút chì cho thẳng. Tìm hình, định dạng tương đối cho các vị trí hoa văn ở trung tâm, 4 góc, 4 diềm cạnh... (chưa cần đi sâu vào chi tiết). Ngoài việc tìm các định dạng hoa văn, ta nên thử các phương án nền khác nhau bởi trong trang trí không bó buộc chỉ có 1 nền duy nhất. Có thể trong hình chữ nhật lớn lại có một nền màu khác, cũng chữ nhật nhưng nhỏ hơn hay hình thoi, hình vuông, hình lục lăng... miễn là đảm bảo tính đối xứng theo từng cạnh đối lập của hình chữ nhật. Sau đó, ta mới đặt các hoa văn đã định dạng lên các vị trí cần thiết. Với 4 vị trí góc, ta cũng có thể thử các nền riêng cho góc (như hình tam giác, hình 1.4 hình tròn) rồi mới đặt hoa văn ở góc lên.

6.5.3. *Tìm hoà sắc màu*: đây chỉ là bước tìm hoà sắc chung về màu chứ chưa phải là phác thảo màu thực sự cho nên chỉ cần kích thước giấy cỡ nhỏ, khoảng  $9 \times 12\text{cm}$  là đủ, sau đó thử chấm màu lên theo bố cục mà ta đã làm ở bước tìm hình. Có thể tìm màu nhiều lần cho đến khi thấy hoà sắc ăn ý và đẹp. Không cần tì chi tiết làm gì. Trên cơ sở các phương án nền đã tìm ở trên, ta nên thử các phương án màu nền khác nhau: vàng - cam, cam - đỏ, cam - cánh sen, xám - xanh cây, xanh cỏ vịt - xanh biển v.v...

6.5.4. *Tìm hoạ tiết thích hợp*: đây là bước rất quan trọng vì ta phải tìm cho được những hoạ tiết thích hợp với từng hoa văn ở các vị trí trong hình chữ nhật. Tất nhiên vì có 4 góc, 2 cặp cạnh đối xứng, 2 đường chéo bằng nhau nên ta chỉ cần tìm hoạ tiết cho 1 góc là được cho cả 3 góc kia, hoàn chỉnh 1 dải hoa văn cho 1 cạnh ngắn và 1 dải cho cạnh dài là có thể can lật ngược cho cạnh bên kia. Bông hoa to ở chính giữa ta chỉ cần vẽ chính xác 1.4 là có thể phát triển giống hệt ra 3.4 còn lại. Những mảng trống cuối cùng nếu rộng quá thì nên thêm hoa văn vào sao cho không to hơn, không phức tạp hơn hoa trung tâm và hoa 4 góc.

6.5.5. *Can hình chính xác toàn bộ* (nếu lười thì chỉ cần can 1.2 cũng được). Dùng giấy can trong đặt lên bản hình đã có đủ hoạ tiết rồi can lại bằng bút chì nét nhỏ. Riêng những đường thẳng như 4 cạnh chu vi thì nên dùng thước kẻ cho thật thẳng. Như vậy, ta đã có bản nét hoàn chỉnh của bài.

6.5.6. *Phác thảo màu*: bây giờ đến bước tìm màu chính xác cho tất cả các hoa văn và hoạ tiết trên cơ sở của bản hình hoàn chỉnh và bước 6.5.3. Tìm hoà sắc màu. Cách làm tiện lợi nhất là photôcopy bản can hình rồi tô thử màu vào tất cả các mảng và chi tiết cho tới khi vừa ý.

**6.6. Các bước thể hiện**: làm giống hệt như phần này ở hình vuông.

Một số bài tham khảo trang trí hình chữ nhật



*Trang trí hình chữ nhật họa tiết hoa lá cách điệu*

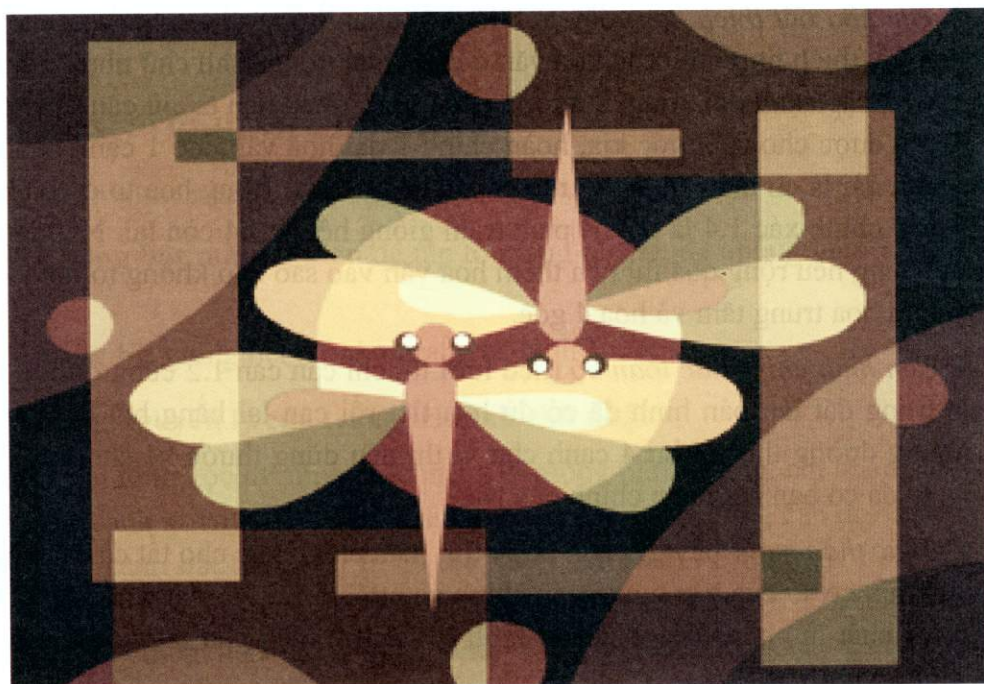

*Trang trí hình chữ nhật họa tiết côn trùng cách điệu*

## 7. BÀI TRANG TRÍ HÌNH TRÒN

7.1. **Khuôn khổ:** đường kính khoảng 20cm là vừa.

7.2. **Vẽ bằng bột màu nghiền** (như bài hình vuông và chữ nhật).

7.3. **Chuẩn bị** (như với 2 bài hình vuông và chữ nhật).

### 7.4. Những nguyên lý của trang trí hình tròn

THƯ VIỆN  
TRƯỜNG ĐẠI HỌC  
XÂY DỰNG

Xét về mặt hình học thì hình tròn là dạng hết sức đặc biệt vì có 1 tâm và tất cả các vị trí xung quanh đều có thể đối xứng với nhau qua tâm duy nhất này, đồng thời chạy thành dải hoa văn vòng tròn khép kín. Có thể có nhiều vòng tròn hoa văn đồng tâm, từ sát tâm (nhỏ nhất) đến sát chu vi ngoài rìa (to nhất). Do đó, để thiết kế trang trí hình tròn, ta nên học các nghệ nhân tổ tiên thời Đông Sơn đã thiết kế trang trí trên mặt trống đồng một cách tuyệt hảo. Tất nhiên, ở trình độ sinh viên, ta chỉ nên tập ở mức độ đơn giản với đủ các yếu tố cần thiết.

Trước hết phải thiết kế hoa văn trang trí vị trí tâm hình tròn (quan trọng nhất).

Tiếp theo hãy thiết kế dải hoa văn khép kín vòng quanh, nhất là vòng ngoài rìa. Không nhất thiết phải làm nhiều vòng liên tiếp (gây chật chội và phức tạp hoá vấn đề).

Các chỗ trống giữa tâm và vòng ngoài có thể đặt các hình trang trí thành từng cặp đối xứng. Như vậy ta sẽ có 2 – 4 – 6 hay 8 hình trang trí cách đều, rất vui mắt. Chú ý: bao giờ cũng nên ưu tiên cho hoa văn ở tâm hình tròn là to nhất, đẹp nhất, nhiều chi tiết nhất.

Về kết cấu, ta có 1 tâm, nhiều vòng đồng tâm từ trong ra ngoài, từ nhỏ đến to. Cũng có thể hiểu theo cách khác: nhiều vị trí đối xứng qua tâm theo từng đôi một, làm thành các hoa văn – nếu cách đều tâm thì cũng nên cách đều nhau cho đẹp mắt.

### 7.5. Các bước phác thảo

7.5.1. *Tìm ý kết cấu – bố cục chính phụ*, xác định vị trí các hoa văn cơ bản bằng cách vẽ phác thử các ô tròn cỡ nhỏ bằng chì (đường kính chì khoảng 5cm) rồi chọn 1 ô mà mình tự thấy kết cấu đã hợp lý nhất.

7.5.2. *Tìm hình*: phóng bản tìm ý đã chọn lên cỡ đường kính 20cm. Dùng bút chì tìm hình tương đối cụ thể ở tất cả các vị trí chính phụ, xác định cỡ to – nhỏ của từng hoa văn (chưa vội tìm hình kỹ ở bước này). Đồng thời ta cũng có thể tìm các nền phụ bên trong nền chính, ví dụ một nền tròn nhỏ hơn hay một nền vuông nội tiếp bên trong hình tròn, sau đó mới đặt các hoa văn lên đúng vị trí cần thiết.

7.5.3. *Tìm hoà sắc màu*: đây chỉ là việc tìm hoà sắc màu chung cho bài chứ chưa phải là bước phác thảo màu hoàn chỉnh cho nên không cần làm tinh vi và cũng chỉ cần cỡ nhỏ - đường kính khoảng 5cm là đủ - rồi chấm màu thử nhiều bản

THƯ VIỆN  
TRƯỜNG ĐẠI HỌC  
XÂY DỰNG

TKL 9330/uy



theo kết cấu của bản tìm hình mà ta đã chọn cho đến khi thấy vừa ý. Đây là bước cần thiết vì có thể do hoà sắc hợp lý mà ta tìm được lại khiến ta phải thay đổi kết cấu của bản tìm hình. Nên thử nhiều phương án màu nền khác nhau, ví dụ: nền vàng, nền cam, nền đỏ, nền nâu, nền xanh biển... tất nhiên có cả các phương án màu cho nền phụ nữa.

7.5.4. *Tìm hoạ tiết thích hợp*: bước này rất quan trọng vì 50% giá trị bài là ở chỗ có đủ các hoạ tiết thích hợp và tinh tế. Cần chú ý trước hết đến bông hoa ở vị trí trung tâm: vì nguyên tắc đối xứng nên chỉ cần làm 1.4 (hoặc 1.2) cho kỹ rồi nhân lên cho đủ. Có thể đây chỉ là 1 bông hoa, cũng có thể đây là 4 hoa ghép lại, mà cũng có thể ghép 4 – 6 – 8 lá hay 4 – 8 nụ chia đều ra các hướng cũng được. Vòng hoa vẫn quanh viền nên tìm các hoạ tiết kết nối liên tiếp hình kỷ hà hoặc hoa dây lượn hình sin. Hoa vẫn phụ ở các vị trí chỗ trống giữa tâm và viền ngoài nên tìm các hoạ tiết hoa, cụm lá hay cụm nụ với điều kiện nhỏ hơn hoa vẫn trung tâm. Tìm xong nhớ tra soát tất cả các đường nét, phân biệt nét to và nhỏ.

7.5.5. *Can hình toàn bộ*: đặt giấy can trong lên bản hình đã tìm xong phần hoạ tiết rồi cố định cho khỏi xô lệch. Xác định điểm tâm rồi dùng compa xoay chu vi hình tròn cho thật chuẩn. Cũng làm như vậy với các vòng hoa vẫn. Sau đó dùng bút chì nét nhỏ để can chuẩn tất cả các đường nét. Như vậy ta đã có 1 bản nét chuẩn của bài trang trí hình tròn.

7.5.6. *Phác thảo màu*: tốt nhất nên photôcopy bản nét chuẩn rồi chấm màu thử vào tất cả các mảng và chi tiết (kể cả nét) trên cơ sở của bước Tìm hoà sắc màu. Nên làm vài bản phác thảo rồi chọn bản có hoà sắc ưng ý nhất.

**7.6. Các bước thể hiện**: thực hiện giống như phần này ở bài Hình VUÔNG.

Một số bài tham khảo trang trí hình tròn



*Trang trí hình tròn họa tiết tôm cách điệu*



*Trang trí hình tròn họa tiết ngựa cách điệu*

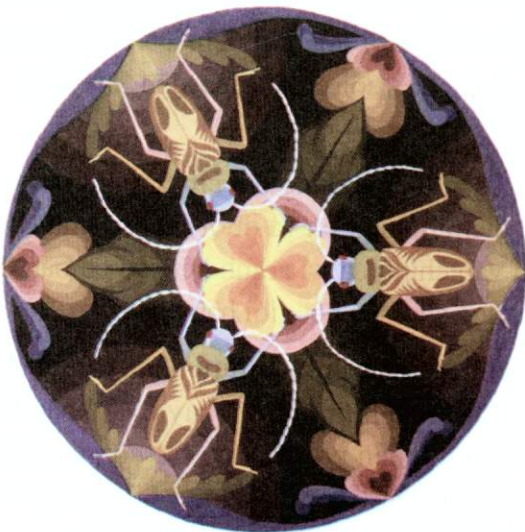

*Trang trí hình tròn họa tiết côn trùng cách điệu*



## 8. BÀI TRANG TRÍ DIỀM TƯỜNG

**8.1. Khuôn khổ:** nên dài ngang với kích thước khoảng  $10 \times 40$ cm là vừa.

**8.2. Vẽ bằng bột màu nghiên:** như ở bài trang trí Hình VUÔNG.

**8.3. Chuẩn bị:** như với bài trang trí Hình VUÔNG.

### 8.4. Những nguyên lý của trang trí DIỀM TƯỜNG

Xét về mặt hình học thì Diềm tường là một dải băng trang trí hạn chế về chiều cao nhưng chiều ngang có thể chạy dài đến vô tận. Ta có thể thiết kế hình tượng đối lập hay đối xứng theo chiều cao, đồng thời thiết kế để hình tượng lặp đi lặp lại theo chiều ngang. Các hoa văn có thể lặp lại nguyên xi hoặc lần lượt để xuôi – lật ngược – để xuôi... Nền cũng có thể thay đổi các mảng theo nguyên tắc lần lượt lặp lại.

Nên làm 2 dải trang trí thật mỏng (cao khoảng 1cm) chạy suốt trên và dưới của bài Diềm tường này cho dễ tập.

Về kết cấu, ta có dải trang trí dài ngang với những đoạn hoa văn lặp đi lặp lại xuôi cùng xuôi hoặc xuôi - ngược, xuôi - ngược... một cách đều đặn.

Có những trường hợp đôi khi không cần đến hoa văn, chỉ cần đặt các mảng miếng hình học liên tiếp hay lặp lại là ta có một diềm tường trang trí.

### 8.5. Các bước phác thảo

**8.5.1. Tìm ý kết cấu – bố cục** chính phụ. Nên làm 2 dải trang trí thật mỏng, chạy suốt theo chiều dài ngang, bám sát 2 viền trên và dưới của bài. Thiết kế một đoạn hoa văn chính để sau đó lặp đi lặp lại theo 2 cách: xuôi chiều đều đặn hay xuôi – ngược – xuôi...

**8.5.2. Tìm hình:** phóng bản đã tìm ý lên cỡ  $10 \times 40$ cm. Dùng bút chì tìm hình tương đối cụ thể ở đoạn hoa văn chính cũng như ở 2 diềm mỏng trên và dưới (nhưng chưa vội tìm kỹ các chi tiết ở bước này). Nếu đoạn hoa văn chính đã xác định kết cấu cơ bản thì ta có thể lặp lại y hệt ở các đoạn chiều dài tiếp theo cho đến hết giới hạn bài.

Mặt khác, không nhất thiết bài trang trí chỉ có 01 nền màu duy nhất. Ta có thể xác định các mảng nền phụ xen kẽ, ví dụ như các nền hình ô trám hay oval hoặc làn sóng chạy nối tiếp theo chiều ngang của bài. Những nền phụ này có thể có màu đậm hơn nền chung, do đó, nếu đặt các hoa văn chính lên trên thì sẽ rất nổi bật và làm tăng độ hấp dẫn. Đồng thời 2 diềm mỏng trên – dưới cũng có thể có màu khác.

**8.5.3. Tìm hoà sắc màu:** đây chỉ là tìm hoà sắc màu chung của bài chứ chưa phải là phác thảo màu hoàn chỉnh nên không cần làm tinh vi và chỉ cần cỡ nhỏ khoảng cao 5cm, dài ngang khoảng 20cm. Ta chấm thử màu theo kết cấu của bản tìm hình cho đến khi thấy đẹp và hài hoà. Nên thử màu cả nền chính và nền phụ sao cho hoa

văn chính nổi bật nhất trên màu đậm của nền phụ, còn nền chính nên ở độ trung gian: không quá đậm và không quá sáng và nền màu trầm, tránh vẽ nền màu tươi rực rỡ (làm lẫn át hoa văn chính).

8.5.4. *Tìm họa tiết thích hợp*: làm hoàn chỉnh tất cả các chi tiết trong đoạn hoa văn chính. Nếu chỉ là hoa văn kỷ hà thì việc đơn giản nhưng nên dùng thước kẻ cho thẳng. Nếu là hoa văn hoa lá thì nên chú ý đường lượn của dây hoa theo hình sin sao cho mượt mà, ưu tiên họa tiết hoa (nên tia tốt tinh vi hơn) rồi đến lá, nụ, tay cuốn. Sau đó chỉ việc lặp lại đoạn hoa văn này liên tiếp cho đến hết. Chú ý: dễ nhất là làm các đoạn hoa văn xuôi chiều nối tiếp nhưng dễ nhàm. Sinh động hơn (và cũng khó hơn) là làm các đoạn hoa văn xuôi – lật ngược – xuôi... Cũng không nên quên 2 điểm mỏng trang trí viền trên và dưới của bài: đây chỉ là 2 vị trí phụ trợ nên tìm họa tiết thật đơn giản và thưa chi tiết. Tìm xong nhớ tra chuốt tất cả các đường nét (kể cả bề rộng của nét).

8.5.5. *Can hình toàn bộ*: đặt giấy can trong phủ kín bản Tìm họa tiết, cố định 1 bên cạnh cho khỏi xô lệch (bằng kẹp sắt hoặc băng dính). Đặt thước kẻ và dùng bút chì để căn 2 đường viền trên - dưới. Can chuẩn lại tất cả các hoa văn và họa tiết.

8.5.6. *Phác thảo màu*: tốt nhất là photocopy bản Can hình toàn bộ trên đây rồi làm phác thảo màu chi tiết cho tất cả các mảng và nét trên cơ sở phát triển bước Tìm hoà sắc màu. Bao giờ cũng phải ưu tiên cho hoa nổi bật, rực rỡ nhất. Nếu có thiết kế các mảng nền phụ thì nên làm màu đậm hơn nền chính, tất cả các màu nền đều không nên tươi và mạnh (nhường ưu tiên cho hoa, lá).

**8.6. Các bước thể hiện**: làm đúng như quy trình này ở bài trang trí Hình VUÔNG.

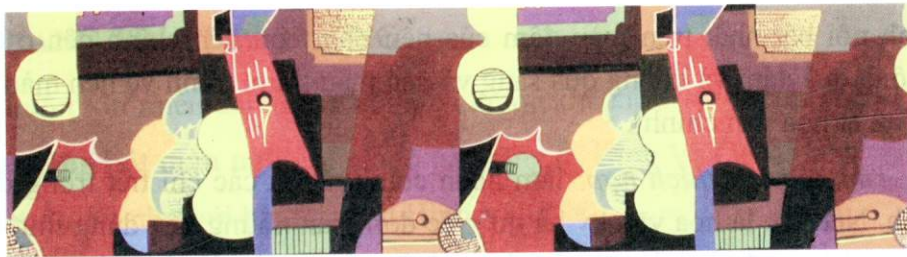

*Trang trí đường diềm họa tiết nhạc cụ hiện đại*



*Trang trí đường diềm họa tiết con cá*

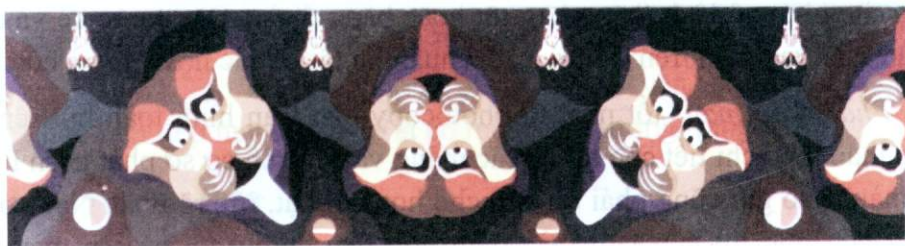

*Trang trí đường diềm họa tiết mặt nạ*



*Trang trí đường diềm họa tiết hoa sen, sóng nước  
(chuyển hai hòa sắc khác nhau)*

## 9. BÀI TRANG TRÍ KÍNH MÀU

### 9.1. Vài dòng lịch sử

9.1.1. Thủy tinh được con người chế tạo từ rất xa xưa và đã từng xuất hiện ở trình độ thủ công – mỹ nghệ trong các nền văn minh sớm nhất của nhân loại như Ai Cập, Lưỡng Hà, Ấn Độ. Đến thời La Mã cổ đại, thủy tinh rất được chú trọng, nhiều công xưởng chế tạo loại vật liệu đặc biệt này ra đời trên một số vùng ven Địa Trung Hải và ngày đêm đổ lửa. Sản phẩm thủy tinh của La Mã là hàng loạt các bình, lọ, cốc và đặc biệt là họ đã bổ sung các miếng thủy tinh màu vào bảng màu vốn trước đó chỉ toàn ghép đá của kỹ nghệ tranh mosaic (mosaïque) – tranh ghép mảnh nổi tiếng trong lịch sử nghệ thuật La Mã.

9.1.2. Kể từ thế kỷ XII, nghệ thuật Gôtích hình thành và phát triển ở Trung và Tây Âu, tạo ra phong cách kiến trúc nhà thờ đạo Thiên chúa đặc biệt sắc sảo với những tháp đỉnh cao vút và nhọn hoắt, vòm cửa nhọn đỉnh, các cửa sổ được tạo dáng và lắp kính màu để tạo ra hiệu ứng ánh sáng kỳ lạ chưa từng có trong không gian nội thất nhà thờ. Đại thể các cửa kính màu của nhà thờ có 4 dạng cơ bản: tròn, vuông, chữ nhật đứng (có vòm cong trên đỉnh) và hình trái tim ngược. Kính màu được xử lý theo 2 cách: hoặc đơn giản chỉ là lăn sơn màu lên kính (mặt trong), hoặc được đúc thành từng miếng với các màu mạnh, rực rỡ như đỏ, xanh coban, xanh biển, xanh lá cây, vàng, tím, xanh ngọc... để tạo hiệu quả thị giác một cách ấn tượng. Hầu như tất cả những nhà thờ Gôtích nổi tiếng như nhà thờ Đức Bà Paris, nhà thờ Amiens, Reims, Chartre, Strasbourg (Pháp), Salisbury, Wells (Anh), Ulm (Đức)... đều có các ô cửa kính màu rực rỡ và rất hấp dẫn. Về nội dung, cửa kính màu nhà thờ có thể chỉ hoàn toàn trang trí bằng những miếng kính kỳ hà trừu tượng được ghép theo nguyên tắc đối xứng gương hay đối xứng toả tròn. Nhưng cũng có khi cửa kính màu nhà thờ lại có nội dung với các tích truyện trích từ kinh thánh như Đức Mẹ và Đức Chúa Hài đồng, các Thánh Tông đồ, Lễ truyền tin, Thánh giá, Thăng thiên... Sau hơn 8 thế kỷ phát triển, nghệ thuật tranh kính màu của đạo Thiên chúa đã đạt tới đỉnh cao và lan toả khắp thế giới.

9.1.3. Kể từ thế kỷ XIX, nghệ thuật tranh kính màu bắt đầu được cải biến theo các phong cách, trường phái cận - hiện đại, đồng thời áp dụng cho cả các kiến trúc dân dụng. Một số danh họa cũng tham gia thiết kế các tranh kính màu hiện đại như William Morris, Fernand Leger, Henri Matisse...

### 9.2. Giới hạn bài tập

- Không trình bày kỹ thuật đúc thủy tinh màu hay khuôn nét bằng chì, nhôm, inox cũng như phương thức lắp ghép vì đó là lĩnh vực chuyên môn khác, khá phức tạp và dễ lạc đề.

- Trong giới hạn của Bộ môn Cơ sở nghệ thuật, sinh viên sẽ chỉ tập thiết kế tranh kính màu bằng bản vẽ là chính. Nếu có điều kiện thì sẽ tập lăn sơn mỏng trên mặt kính. Tốt hơn nữa có thể mua màu vẽ tranh kính (xem 9.4).

- Các dạng bài tập tranh kính màu: Hình tròn (còn gọi là Cửa sổ hoa hồng), Hình chữ nhật đứng với đỉnh vòm, Hình trái tim ngược.

### 9.3. Những nguyên lý của tranh kính màu

- Kết cấu (nếu ở dạng trừu tượng, không có nội dung): đối xứng gương, đối xứng toả tròn (trừ khi ta áp dụng trường phái trừu tượng và lập thể).

- Tạo hình: hoặc gồm các miếng kính hình kỷ hà ghép lại, hoặc tạo hình nhân vật, thực vật, động vật... (cũng vẫn ghép lại từ các miếng kính kỷ hà).

- Chỉ để ngắm từ bên trong nhà vào ban ngày, không có tác dụng nếu nhìn từ bên ngoài vào. **Ánh sáng ngược chiều là tác nhân quan trọng** với điều kiện ta nhìn từ trong tới ra ngoài sáng, xuyên qua cửa kính màu. Nếu trong nhà sáng đèn mà bên ngoài trời tối thì ta sẽ không thể xem tranh kính từ trong nhà. (Ở đây cần phân biệt với loại tranh kính để xem xuôi chiều, không sử dụng ánh sáng xuyên qua kính màu trong. Loại tranh kính xuôi chiều này chỉ để xem gần, có thể vờn tia thoải mái với điều kiện vẽ theo thứ tự ngược: nét vẽ trước rồi đến các mảng khối nổi, cuối cùng mới đến mảng khuất tối, tranh kính kiểu này chưa bao giờ được đánh giá có chất lượng nghệ thuật cao. Tóm lại: tranh kính xem xuôi chiều không liên quan gì đến kiến trúc và nội thất trong khi TRANH KÍNH MÀU mà ta đang học có liên quan mật thiết với kiến trúc và nội thất).

- Tranh kính chỉ hấp dẫn khi có màu sắc mạnh, rực rỡ gần như nguyên chất: vàng, cam, đỏ, cánh sen, nõn chuối, xanh cỏ vịt, côban, xanh biển, tím...

- Các đường viền phải đậm nét, rõ đều, tách bạch – tốt nhất là viền đen.

- Tranh kính màu không thích hợp với những vờn tia tinh vi vì sẽ phản tác dụng do rối rắm, màu khó đều, gây cảm giác màu bần – như vậy những mảng màu phẳng, trong, mạnh là thích hợp nhất. Tranh kính màu vì vậy mang đặc tính rõ nét của đồ hoạ: mảng bẹt, không vờn tia, đường viền to, đậm nét, tránh tả khối sáng tối và không gian sâu.

### 9.4. Cách làm bài tập

Vì phải xem ngược sáng nên tranh kính màu luôn đòi hỏi màu đều và trong. Tất nhiên nếu là kính màu đúc thì tuyệt vời vì màu mạnh tối đa mà vẫn có độ trong tuyệt đối. Tuy vậy, ở đây sinh viên sẽ tập vẽ nét đen rồi đổ màu lên mặt kính trong.

- Làm phác thảo tranh kính với tạo hình hết sức đơn giản: nét to, mảng to, màu gốc tươi và mạnh, không vờn tia. Dự kiến khuôn khổ 30 × 40cm. Mỗi sinh viên nên tự có 1 tấm kính trong với kích thước thống nhất và nên có khung ộp sẵn 4 phía.

- Mua màu vẽ tranh kính tại các cửa hàng hoạ phẩm ngoài cổng Đại học Mỹ thuật Yết Kiêu hay Đại học Mỹ thuật Công nghiệp. Đó là loại màu kiểu mực đựng trong các lọ thủy tinh với nhãn hiệu **Vitrail** của hãng Le Franc & Bourgeois (Pháp); màu nét thì mua các lọ hoặc tuýp nhựa có nhãn **Gallery glass, window color** (chú ý có nhiều màu nét nhưng tốt nhất nên mua màu đen hoặc thật đậm). Cũng có thể dán nét bằng đề can màu đen.

- Can hình lên kính rồi đi nét (nét nên rộng bản khoảng 1cm). Thận trọng rót màu vào các mảng đã có nét viền kín, nhớ chỉ cần đủ láng màu đều trên mặt kính, không quá dày màu. *Chú ý: bắt buộc đặt nằm tấm kính khi đổ màu. Khi nào khô mới được dựng lên (có thể rất lâu khô, phải chờ 1-2 ngày).*

- Tránh làm hình phức tạp và không vòn tia, chỉ làm mảng bẹt. Nếu phác thảo tốt (thầy duyệt) thì có thể nhân nhá thêm chi tiết như mắt, mũi...

- Một cách làm khác: chia mảng, dán nét bằng đề can đen, sau đó dùng con lăn (ronlean) lăn mực in loại trong (trộn màu đã chọn + mực in trong) lên mảng đã quy định, lăn cho đều. Nhớ dán kỹ các đường biên trước khi lăn mực, sau đó bóc ra cho sạch. Xong phải đợi khô khoảng 2-3 ngày (mực in để đều hơn sơn dầu).

## **9.5. Bài tranh kính Hình tròn (Cửa sổ hoa hồng)**

### *9.5.1. Nếu chỉ tập vẽ trên giấy*

- Khuôn khô: đường kính khoảng 30cm là vừa.
- Vẽ bằng bột màu nghiền, như các bài trang trí hình vuông, chữ nhật, tròn...
- Các bước chuẩn bị: như với các bài trang trí kể trên.
- Các bước phác thảo: tương tự như với trang trí hình tròn, nhưng cần chú ý: 1. Kết cấu đối xứng toả tròn (cho đơn giản với sinh viên); 2. Mảng miếng đơn giản, không vòn tia, bỏ hết các chi tiết lắt nhắt; 3. Màu mạnh nguyên sắc: vàng, cam, đỏ, nâu chuối, xanh cỏ vệt, coban, xanh biển, tím... và mảng bẹt; 4. Nét viền đen, rõ và đậm nét.
- Các bước thể hiện: như với bài trang trí hình vuông.

### *9.5.2. Nếu định thực hiện trên kính thật*

- Mỗi sinh viên cần có 1 tấm kính tối thiểu 40 × 40cm, đóng khung cẩn thận (để cầm khi soi lên ánh sáng, khung tối sẽ tương phản với kính màu trong). Tuyệt vời nhất là thực tập thẳng lên cửa kính của lớp học, như vậy sẽ sát với điều kiện thực tế nhất.

- Mỗi sinh viên cần có ít nhất 1 con lăn với bề rộng 40cm. Nếu khó khăn quá thì có thể 3 – 4 cm chung 1 con lăn.



- Cần có bản trở theo hình để lăn sơn cho chính xác: bản trở có thể bằng mika hay bìa mỏng, can bản nét lên rồi trở cho chính xác. Chú ý: cứ mỗi màu cần 01 bản trở riêng, vì vậy có thể cần tới nhiều bản trở nếu nhiều màu. Luyện tập cho thuần thục để khi lăn một lượt là đạt kết quả: màu mỏng, đều, không chảy. Nhớ phải đợi màu trước khô mới lăn màu sau.

- Riêng các nét viền không cần trong mà càng đen, càng đặc càng tốt. Do đó có 2 cách: hoặc dùng bút bệt chấm sơn đen rồi tô nét, hoặc trở đề can đen theo đúng bản nét rồi dán lên kính cho chính xác. Chú ý: nét đen nên rộng bản hơn 1-2 ly so với bản hình cho đảm bảo kín nét, không hở các rìa sáng. Đừng quên tô đen hoặc dán đề can đen toàn bộ phần nền bên ngoài hình tròn – như vậy thì các mảng màu bên trong mới có hiệu quả màu rực rỡ (so với nền đen).

+ Trường hợp bất đắc dĩ có thể dùng cách đập màu thật mỏng bằng bàn tay, nhưng cách này cần rất nhiều kinh nghiệm và cũng vẫn rất khó làm cho màu đều như dùng con lăn.

+ Một cách làm khác: mua màu vẽ tranh kính (xem phần 9.4)

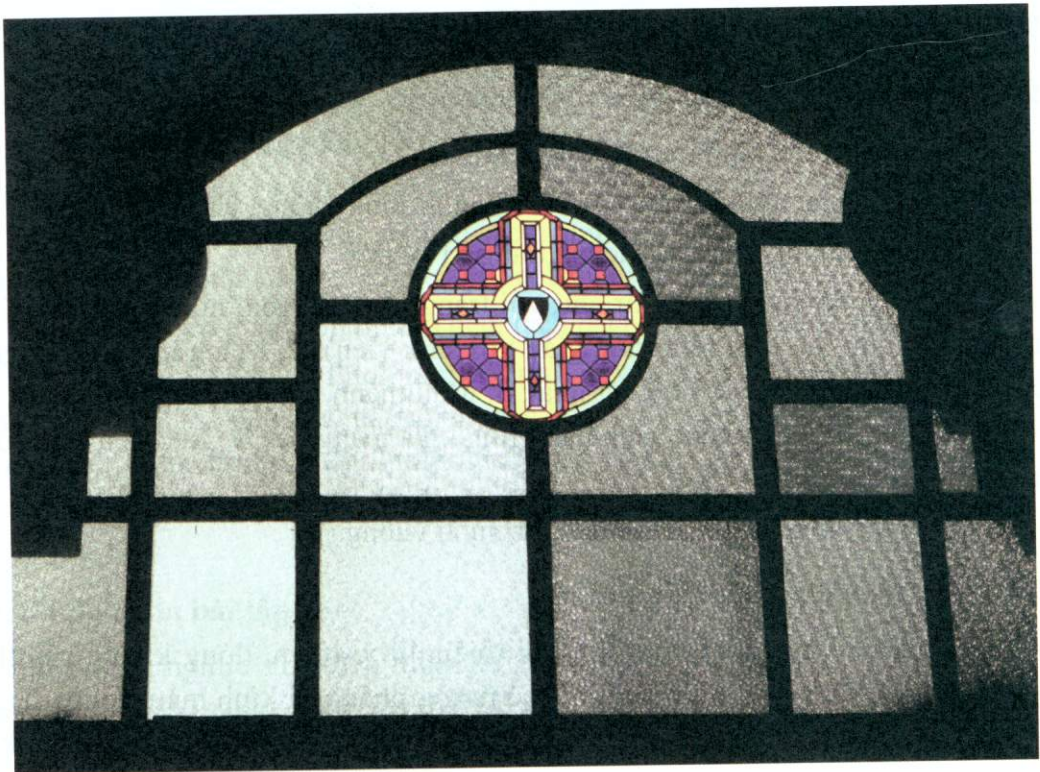

*Trang trí kính màu trong ô tròn*

Họa sĩ Nguyễn Quang Cảnh thiết kế. Cắt ghép kính màu, khung nét bằng chì

## 9.6. Bài tranh kính Hình chữ nhật đứng (có đỉnh vòm)

### 9.6.1. Nếu chỉ tập vẽ trên giấy

- Loại tranh kính hình chữ nhật đứng không bao giờ đơn lẻ mà thường là cặp đôi, ba hoặc 4. **Do đó tối thiểu ta phải làm bài cặp đôi song song.**

- Khuôn khổ: mỗi hình rộng khoảng 15cm, cao khoảng 50cm (cả đỉnh vòm) là vừa. Để chứa đủ cả cặp đôi, ta phải trình bày trên tờ giấy khoảng rộng ít nhất 50cm, cao ít nhất 60cm.

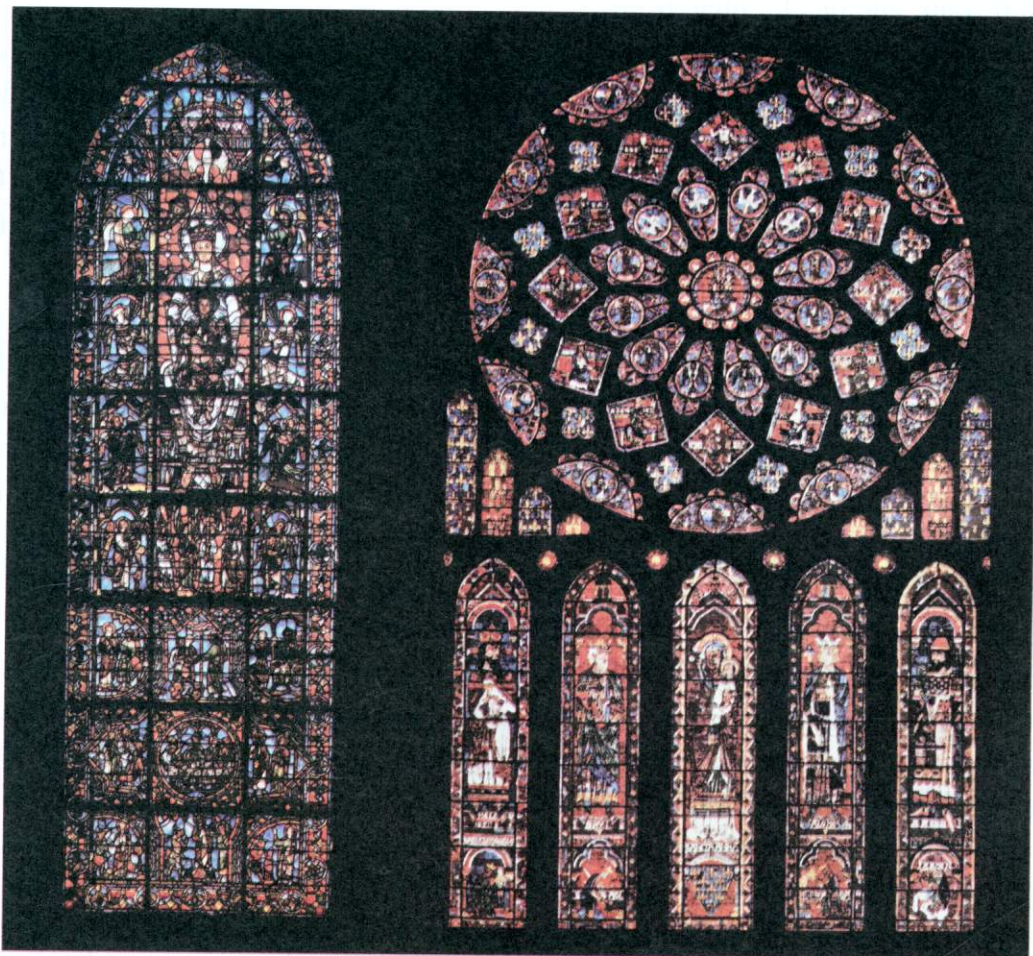

*Trang trí kính màu trong nhà thờ ở Pháp*

- Vẽ bằng bột màu nghiền, như các bài trang trí bình thường.
- Các bước chuẩn bị: như với các bài trang trí kể trên.
- Các bước phác thảo: trước hết nên học tập kinh nghiệm của phương Tây: vì hình quá hẹp và quá cao, khó vẽ liền một mạch nên người ta đã phân ra nhiều tầng (xem các hình mẫu tranh kính màu của nhà thờ Chartres). Với kích thước  $50 \times 15\text{cm}$  như

trên, ta có thể phân ra 4 tầng gồm 1 tầng đỉnh vòm và hình chữ nhật còn lại ngăn làm 3 tầng đều nhau.

Nếu có điều kiện thì nên thực hiện 3 bài tập:

a) Bài tranh kính Chữ nhật đứng cặp đôi với hoa văn hoa lá: tìm ý, bố cục, hoa văn sao cho hợp lý trong khuôn khổ đã cho. Nhớ phải thật đơn giản, loại bỏ hết các chi tiết. Nên phối hợp giữa hoa-lá-nụ-ngọn cho đỡ đơn điệu. Màu phải mạnh, nét phải rõ. Bố cục có thể đối xứng hay chạy ziczăc; liên kết liền mạch từ thấp lên cao hoặc riêng lẻ từng ô cũng đều được cả. Các bước thể hiện giống như với các bài trang trí hình vuông, chữ nhật, tròn...

b) Bài tranh kính Chữ nhật đứng cặp đôi với hoa văn trừu tượng kỷ hà: không cần quan tâm tới nội dung, ý nghĩa, chỉ cần các mảng miếng đi với nhau ăn ý về hình, màu, đậm nhạt là được. Rất may là vì có các đường viền đen kiểu tranh kính nên mọi màu sắc, dù đối chọi và rục rỡ đến đâu đi chăng nữa cũng dễ trở nên ăn ý. Cái khó chỉ còn là các mảng to nhỏ ra sao, hình thù thế nào mà thôi. Có thể tham khảo tranh của trường phái Trừu tượng hoặc Lập thể để làm bài này.

c) Bài tranh kính chữ nhật đứng cặp đôi với hoa văn hình người và động vật: tìm ý, tìm bố cục hình người và động vật theo các tầng đã chia (4 tầng). Nên tham khảo kiểu tranh kính nhân vật của Tây nhưng khi làm bài thì nên tạo hình nhân vật kiểu Việt Nam, nội dung VN (gợi ý: chăn trâu, gặt lúa, sàng gạo, nấu bếp, trẻ em đi học... cho đến đá bóng, thể dục dụng cụ, bước nhảy hoàn vũ...). Các nét viền nên thật rõ và dày nét; lược bỏ, thậm chí tối giản các chi tiết. Sau đó chia thành các mảng kỷ hà. Tất nhiên vẫn nên dùng màu tươi nhưng khi phác thảo chú ý các miếng màu của cùng một đồ vật, một người, một bức tường thì dù có chia thành nhiều miếng đến đâu đi nữa cũng nên chỉ dùng màu cùng họ (chẳng hạn áo màu xanh biển thì tất cả các miếng trong mảng áo đều là màu cùng họ xanh biển, chỉ khác nhau về đậm nhạt và các sắc thái xanh biển ngả tím, ngả nâu, ngả vàng.v.v...). Không vẽ nhân vật quá to đến mức cao gần suốt chiều cao của hình chữ nhật đứng vì sẽ gây cảm giác quá lố. Tốt nhất nhân vật chỉ nên cao tối đa bằng 1 tầng đã chia. Ngược lại cũng không nên vẽ nhân vật quá đông và cỡ nhỏ vì tranh sẽ bị lắt nhắt, phá hỏng tiêu chí chia mảng của tranh kính. Nền và không gian bao quanh nhân vật cũng cần phải đơn giản hoá, bớt chi tiết. Trung bình mỗi tầng đã chia như vậy chỉ nên gồm khoảng 10 - 20 miếng màu là vừa.

- Các bước thể hiện: như với bài trang trí hình vuông.

#### 9.6.2. Nếu định thực hiện trên kính thật

- Mỗi sinh viên cần có 1 tấm kính cỡ ít nhất là 50 × 60cm, có đóng khung gỗ dày đủ 4 cạnh.

- Tốt nhất vẫn là làm trực tiếp lên cửa sổ thật của lớp (để thấy hiệu quả thật). Sau khi làm xong và chấm điểm thì lại dùng xăng để xoá sạch rồi vẽ tiếp bài sau.
- Các công đoạn còn lại thực hiện đúng như với bài tranh kính hình tròn.

## 9.7. Bài tranh kính Hình trái tim ngược (đáy bằng)

### 9.7.1. Nếu chỉ tập vẽ trên giấy

- Khuôn khổ: Hình trái tim ngược – đáy bằng nên có chiều cao khoảng 30cm, chiều ngang chỗ rộng nhất khoảng 40cm. Do đó khuôn khổ bài sẽ tốt nhất là 40 × 50cm.

- Vẽ bằng bột màu nghiền như các bài trang trí bình thường.
- Các bước chuẩn bị cũng như các bài trang trí bình thường.
- Nguyên lý trang trí Hình trái tim ngược (đáy bằng): đại thể là một nửa hình tròn, có thêm đỉnh nhọn. Đối xứng gương hai bên qua 1 trục thẳng đứng chính giữa. Để cho dễ hiểu, xin giải thích: ta chỉ cần có một hình trang trí đối xứng toả tròn của 1 bông hoa nhìn chính diện, cắt lấy một nửa lắp vào hình trái tim ngược của ta, thêm hình lá vào vị trí đỉnh nhọn rồi điều chỉnh hai bên ở chỗ rộng nhất là xong bản hình (tất nhiên như vậy chỉ đạt kết quả tối thiểu).

- Nếu có điều kiện thì nên thực hiện 03 bài: a. Hoa văn hoa lá, b. Mảng miếng hình kỷ hà, c. Hình người và động vật. Dù bài nào cũng phải đảm bảo các nguyên tắc: đối xứng gương, màu tươi, nét to và rõ, mảng đơn giản tối đa.

- Các bước phác thảo: đại thể làm giống như bài trang trí Hình tròn. Cần chú ý: a) Đối xứng gương, b) Màu tươi, mạnh, gần như nguyên sắc, c) Mảng miếng đơn giản, tốt nhất hình kỷ hà, d) Nét đen, dày nét.

- Các bước thể hiện: giống như bài trang trí bình thường.

### 9.7.2. Nếu định thực hiện trên kính thật

- Mỗi sinh viên cần có 1 tấm kính cỡ ít nhất là 40 × 50cm, có đóng khung gỗ dày đủ 4 cạnh.

- Tốt nhất vẫn là làm trực tiếp lên cửa sổ thật tại lớp, mỗi sinh viên làm 1 ô, nếu phối hợp làm đồng bộ thì càng tốt (để thấy hiệu quả thật). Cứ xong một bài lại dùng xăng để xoá sạch rồi vẽ tiếp bài sau.

- Các công đoạn còn lại: thực hiện đúng như với bài tranh kính hình tròn.

- *Chú ý:* nếu vẽ xong bài mà vẫn còn thừa nền kính (vì bài hình Trái tim ngược mà Khung kính hình vuông hoặc chữ nhật) thì nhất thiết phải tô đen hoặc dán kín để can đen thì các mảng màu của bài mới có thể nổi và rực rỡ được.

- Nếu có điều kiện đầy đủ thì nên thực hiện tất cả 03 bài như đã nêu trên đây, gồm a. Hoa lá, b. Mảng hình kỷ hà, c. Hình người và động vật.



*Tranh kính tại một nhà thờ ở Thành phố Hồ Chí Minh*

Họa sĩ Nguyễn Quang Cảnh thiết kế, thi công: cắt ghép kính màu nhập từ Trung Quốc.  
Các chi tiết mắt, mũi, mồm... vẽ bằng men sứ, nung nhẹ lửa (600°C)

## Phần VI

# ĐIÊU KHẮC

### I. LÝ THUYẾT VỀ MỤC ĐÍCH, ĐỊNH NGHĨA, CHẤT LIỆU, LOẠI HÌNH VÀ LƯỢC SỬ ĐIÊU KHẮC

#### 1. Định nghĩa

Điêu khắc là nghệ thuật tạo hình bằng khối nổi và chìm, đặc và rỗng trong không gian 3 chiều (ngang, dọc, sâu); riêng điêu khắc đương đại khai thác thêm chiều thứ tư là thời gian. Điêu khắc có thể để màu tự thân của gỗ, đá, đất nung... hoặc cũng có thể phủ màu từ đơn sắc (sơn son) đến tô vẽ hay trộn, đúc tự do đủ màu.

#### 2. Lược sử điêu khắc

##### 2.1. Nguồn gốc

Xuất hiện ngay từ buổi bình minh lịch sử của nhân loại, khi con người còn chưa biết dựng nhà và đang săn bắt – hái lượm. Người nguyên thủy đã làm những bức tượng sơ khai bằng cách nặn đất, gọt sừng-xương-ngà voi, đẽo và mài đá... Pho tượng cổ nhất của nhân loại được tìm thấy và hiện còn lưu giữ là tượng *Con voi mammut*, phát hiện ở Lonetal (Đức), tạc từ ngà voi, cao 3,7cm, có niên đại khoảng 33.000 năm trCN, tức là cách ngày nay 35.000 năm. Có hai pho tượng cổ thứ nhì là tượng *Người đội lót sư tử*, tạc từ ngà voi mamút, cao 28cm và tượng *Vệ nữ Galgenberg*, đều khai quật tại Đức, với niên đại khoảng 28.000 năm trCN, tức là cách ngày nay 30.000 năm. Tiếp sau đó là các bức tượng *Vệ nữ Willendorf*, tạc đá, cao 11cm, khai quật tại nước Áo, 25.000 năm trCN... Chắc chắn đó là những pho tượng hoàn toàn chế tác bằng phương pháp thủ công với các kỹ thuật thô sơ nhất: gọt, đẽo, mài bằng các loại dao đá (thuở ấy, con người đang còn ở thời kỳ đồ đá, chưa thể có công cụ bằng đồng hay sắt). Về **mục đích**, đáng chú ý là người nguyên thủy không có ý định làm tượng **vì cái đẹp**, họ định thờ cúng *Nữ thần Mẹ* với chức năng sinh sản hoặc định *bùa chú* để khuất phục sức mạnh của mãnh thú, phục vụ cho mục đích săn bắn.

##### 2.2. Từ thời Cổ đại đến Trung cổ

Điêu khắc rất phát triển ở các nền văn minh lớn như Ai Cập, Lưỡng Hà, Ấn Độ, Trung Quốc, Hy Lạp, La Mã. Do được các nhà nước cổ đại và trung cổ hoặc tôn

giáo đứng ra huy động nhân công, tổ chức sản xuất, tận dụng năng lực tối đa của mọi nghệ nhân, nghệ sĩ nên điêu khắc đã có bước phát triển nhảy vọt, dựng được những pho tượng kỳ vĩ trong lịch sử nhân loại (tượng Sphinx – Nhân sư cao 20m, dài 57m ở Ai Cập, tượng Phật ngồi cao 71m ở Trung Quốc, tượng Phật đứng cao 53m ở Ápganixtan, tượng thần Zeux cao 13m, lối gõ ốp ngà voi – 1 trong 7 kỳ quan thế giới cổ đại...). Đặc biệt điêu khắc Hy Lạp – La Mã cổ đại đã biết ứng dụng những thành tựu sơ khởi của khoa học: giải phẫu tạo hình, tỷ lệ đầu, kết cấu tượng có điểm tựa và điểm chống, quy hoạch cùng kiến trúc...

### **2.3. Thời Phục hưng (các thế kỷ 14, 15, 16) tại châu Âu**

Điêu khắc phát triển nhảy vọt vì được bảo trợ và đặt hàng đặc biệt ưu ái của các triều đại và các quý tộc. Thời kỳ này xuất hiện các thiên tài điêu khắc như Verrocchio, Donatello, nhất là Michelangelo. Khá nhiều tác phẩm điêu khắc tầm cỡ Tuyệt tác của nhân loại đã ra đời (tượng David, tượng thánh Moise... của Michelangelo).

### **2.4. Thời Hiện đại**

Điêu khắc phát triển toàn diện ở các nước Âu – Mỹ và một số nước tiên tiến trên thế giới: luôn có vị trí thích đáng trong các quy hoạch thành phố, công viên, quảng trường, được sự trợ giúp tối ưu của khoa học – kỹ thuật hiện đại và công nghiệp hoá trên cơ sở kế thừa tốt đẹp những tinh hoa của mọi nền điêu khắc trên thế giới. Điêu khắc cũng trở thành môn học cơ bản trong tất cả các trường Mỹ thuật, dù rất ít môn sinh.

### **2.5. Ba xu hướng lớn của điêu khắc trên thế giới**

- *Điêu khắc Âu – Mỹ*: hiện phát triển nhất vì có nền tảng khoa học vững chắc, có tính kế thừa cao độ, luôn theo kịp thời đại và luôn sẵn sàng hiện đại hoá, công nghiệp hoá.

- *Điêu khắc châu Á*: có nguồn gốc từ cổ đại, có tính trang trí, uyển chuyển, hướng tới tài khéo, tinh vi, hiện đang chịu ảnh hưởng mạnh từ Điêu khắc Âu – Mỹ.

- *Điêu khắc châu Phi đen và thổ dân châu Đại Dương*: đậm đặc chất nguyên sơ, bản năng, tính biểu cảm mạnh mẽ, táo bạo; phát sinh từ những tộc người chậm phát triển nhưng xu hướng điêu khắc này không hề lạc hậu, trái lại mang đến nhiều bài học lý thú cho sáng tạo điêu khắc hiện đại.

### **2.6. Lược sử điêu khắc của người Việt**

Ở Việt Nam điêu khắc xuất hiện ngay từ buổi bình minh của lịch sử, trong các nền văn hóa khảo cổ như Phùng Nguyên – Đông Đậu – Gò Mun – Đông Sơn ở miền

Bắc; Sa Huỳnh ở miền Trung hay Óc Eo ở Nam Bộ. Đó thường là những bức tượng cỡ rất nhỏ bằng đá, đất nung và đồng.

Thế rồi hơn 1000 năm Bắc thuộc đã làm gián đoạn tiến trình nghệ thuật Việt nói chung và điêu khắc Việt nói riêng trên địa bàn miền Bắc Việt Nam. Trong khi ấy điêu khắc vẫn tiếp tục phát triển ở miền Trung với Chăm-pa và ở Nam Bộ với Phù Nam rồi Chân Lạp. Phải chờ đến kỷ nguyên độc lập phong kiến kể từ các triều đại Đinh - Tiền Lê - Lý cho tới Lê - Trịnh và Nguyễn, điêu khắc của người Việt mới phát triển bền vững, lan tỏa rộng và vươn tới đỉnh cao điêu khắc cổ điển của dân tộc.

Căn cứ vào lịch sử, có thể tạm phân loại điêu khắc Việt Nam như sau:

- Điêu khắc Đại Việt ở Bắc Bộ và Bắc Trung Bộ với các nền điêu khắc chính: Điêu khắc thời Lý (1009 - 1225), Điêu khắc thời Trần - Hồ (1225 - 1407), Điêu khắc thời Lê sơ (1428 - 1527), Điêu khắc thời Mạc (1527 - 1592), Điêu khắc thời Lê-Trịnh và Tây Sơn (1592- 1802).

- Điêu khắc Chăm-pa ở Trung và Nam Trung Bộ (192 - TK 17).

- Điêu khắc Phù Nam và Chân Lạp ở Nam Bộ (từ TK 1 tr.CN đến TK 17).

- Điêu khắc nhà mồ của các bộ tộc Tây Nguyên.

- Riêng Điêu khắc thời Nguyễn định hình ở Trung và Nam Trung Bộ khi triều đại này còn cát cứ ở đó (TK 17 đến hết TK 18) rồi bao trùm khắp nước khi nhà Nguyễn thống nhất quốc gia (kể từ 1802).

Cũng có thể căn cứ vào hình loại để phân chia điêu khắc Việt Nam như sau:

- Điêu khắc Nguyên thủy: xuất hiện sớm nhất trong các văn hóa khảo cổ khắp 3 miền, điển hình là Đông Sơn, Sa Huỳnh và Óc Eo, kích cỡ rất nhỏ (mini) với các chất liệu đá, đất nung, đồng.

- Điêu khắc Tôn giáo gồm: Phật giáo với các tượng Phật và phù điêu trong các chùa tháp cổ; Ấn Độ giáo với các tượng thần và linh vật trong các đền tháp Chăm-pa - Phù Nam - Khmer; Nho giáo và Đạo giáo trong các đình - đền - quán - miếu.

- Điêu khắc Nguyên sơ của các sắc tộc bản địa trên các vùng núi cao như tượng nhà mồ Tây Nguyên hay mặt nạ gỗ của một số dân tộc khác ở miền Trung và miền Bắc.

Nếu phân vùng theo cách nhìn địa - văn hóa, ta sẽ có: Vùng ảnh hưởng Ấn Độ giáo và Phật giáo nguyên thủy ở Trung và Nam Bộ với ranh giới xa nhất về phía Bắc là đèo Ngang, tạo nên các đặc trưng điêu khắc Chăm-pa, Phù Nam và Khmer Nam Bộ. Vùng ảnh hưởng của tam giáo (Nho, Lão, Phật giáo đại thừa Bắc phái) đến từ Trung Quốc trước thế kỷ 16 chủ yếu ở Bắc Bộ và Bắc Trung Bộ rồi sau đó dần dần bao trùm khắp nước.



Điều khắc cung đình trong các lâu đài, thành quách hay các công trình do vua chúa cho xây dựng dù mỹ lệ, tinh tế và hướng tới trau chuốt, hoàn chỉnh nhưng lại bị tàn phá rất nhiều bởi chiến tranh. Ngược lại, điều khắc dân gian dù thô sơ, dân dã nhưng lan tỏa khắp các làng xã và được dân làng bảo vệ, duy tu khá tốt trong các cụm đình, chùa, đền, miếu... cũng như các sản phẩm điều khắc trong các kiến trúc nhà cửa, đồ thờ, công cụ và vật dụng. Trước khi xuất hiện sáng tạo của các nghệ sĩ trường Mỹ thuật Đông Dương (từ 1925), có thể nói Điều khắc Việt Nam đậm chất dân gian.

### 3. Mục đích dạy và học môn điều khắc

- Điều khắc, gọi cách khác là làm tượng, là một ngành nghệ thuật tạo hình, biểu hiện trong không gian 3 chiều bằng khối nổi đặc và rỗng, đơn lẻ hoặc tổng hợp, có thể chỉ 1 hoặc phối hợp nhiều chất liệu.

Điều khắc và kiến trúc có thể gọi là đôi bạn đồng hành - thậm chí trong lịch sử nhân loại rất nhiều công trình nổi tiếng có thể gọi là điều khắc - kiến trúc.

- Các công trình kiến trúc lớn thường có thêm điều khắc phụ trợ như tượng tròn gác cổng, trong sảnh, dựa tường hay phù điêu gắn vào tường, đôi khi điều khắc là một thành phần của kiến trúc như tượng người đứng làm cột ở thời Hy Lạp cổ đại (đền Erechtheyon).

- Riêng tượng đài là một loại hình điều khắc ngoài trời, kích thước lớn, không gian rộng, đòi hỏi sự liên kết đặc biệt với kiến trúc và xây dựng để sắp xếp cảnh quan, không gian, hướng nhìn chính, vị trí đặt nền móng, kết cấu hình khối... thì mới có thể thi công và hoàn thiện.

- Học môn điều khắc luân phiên, các sinh viên sẽ có cảm nhận và kinh nghiệm trực tiếp về khối và không gian, về mối quan hệ giữa đặc và rỗng, bề nổi và chìm, nông và sâu... Điều này tạo thêm thuận lợi về hiểu biết thực tế khi vẽ hình họa và đọc hiểu bản thiết kế kiến trúc.

### 4. Ngôn ngữ và chất liệu điều khắc

\* *Ngôn ngữ của điều khắc*: khối (đặc và rỗng, nổi và chìm) và mảng.

\* *Các chất liệu điều khắc*:

- *Chất liệu cổ điển*: đất nung - gốm - sứ, gỗ, ngà - xương, đá, đồng.

- *Chất liệu hiện đại*: sắt, thép, gang, nhôm, inox, thủy tinh, nylon, sáp, sa mốt, xi măng, bê tông...

- *Chất liệu đương đại*: ánh sáng, âm thanh, chuyển động...

- *Chất liệu trung gian* (có tính tạm thời, trước khi chuyển sang chất liệu chính thức): thạch cao, composit...

## 5. Một số loại hình điêu khắc

**5.1. Phù điêu (Chạm nổi, đắp nổi):** cao, thấp, chìm, thủng, lõng, bong - kênh.

**5.2. Tượng tròn:** Chân dung, bán thân, toàn thân, nhóm, tượng vườn, tượng trang trí...

**5.3. Tượng đài:** Là tượng tưởng niệm nhân vật lịch sử hoặc một sự kiện lịch sử. Hình thức tượng đài thường rất đồ sộ, chiếm không gian rộng lớn, có nội dung chính trị, lịch sử hay huyền thoại. Tầm cỡ và quy mô quốc gia hay thậm chí quốc tế; tối thiểu là cấp tỉnh, huyện hay vùng. Không có tượng đài tư nhân.

**5.4. Dây thép uốn, căng, treo:** Là loại tạo hình có giới hạn không gian đặc biệt nhưng bên trong hoàn toàn rỗng. Khi treo thì tạo ra thành phần điêu khắc chuyển động theo ý đồ sáng tạo.

**5.5. Điêu khắc thiên nhiên:** Là điêu khắc hoặc tạo dáng trực tiếp từ các vật thể sống, tồn tại trong thiên nhiên như cây, đá, băng, cát, sỏi...

**5.6. Điêu khắc địa hình:** Là loại hình điêu khắc khổng lồ, người sáng tạo có thể dùng các phương tiện và cách thức hiện đại tạo hình vào núi, đồi, bờ biển, đảo, mặt đất...

## 6. Sự khác nhau giữa tượng đài và tượng trang trí

### 6.1. Hình thức tượng đài và tượng trang trí

Tượng đài và tượng trang trí có chung một điểm là hình khối có thể tả thực, có thể cách điệu, mô phỏng hoặc tượng trưng, tùy theo nội dung và tùy sự sáng tác của từng tác giả, miễn sao nói lên được ý đồ sáng tác của tác giả ấy, mục đích và ý nghĩa của tác phẩm đồng thời phù hợp với môi trường cảnh quan chung, song tượng đài khác hẳn với tượng trang trí ở nội dung và vị trí đặt.

### 6.2. Nội dung tượng đài và tượng trang trí

**Tượng đài** là tượng nhân vật hoặc biểu tượng được xây dựng nên để ca ngợi các chiến thắng thắng giặc ngoại xâm của đất nước, ca ngợi các danh nhân, các anh hùng dân tộc, v.v...

**Tượng trang trí** là tượng đơn thuần chỉ để tô đẹp cho cảnh quan nội ngoại thất với các nội dung sinh hoạt đời thường trong cuộc sống của con người và động thực vật, thí dụ: một thiếu nữ chải tóc, đọc sách, một bé gái nhảy dây, một con hươu nằm hoặc một tảng đá có hình dáng đẹp v.v...

### **6.3. Vị trí đặt tượng đài và tượng trang trí**

Tượng đài thường đặt ở những nơi trung tâm công cộng đông người qua lại, hoặc trung tâm vườn hoa, trung tâm thành phố hay ở những nơi có di tích lịch sử, ở những vị trí có tầm nhìn rõ nhất.

Ngược lại với tượng đài, tượng trang trí có thể đặt bất kì chỗ nào mà tác giả hoặc chủ nhân cho là đẹp, miễn là đáp ứng được mục đích làm đẹp cho cảnh quan đó, vì vậy tượng trang trí có thể để ở trong nhà, ngoài trời, ở góc sân, góc vườn hay ở một trung tâm vườn hoa hoặc trung tâm đô thị nào đó... tùy yêu cầu mục đích sử dụng.

## **7. Một số nguyên tắc cơ bản trong bố cục tượng tròn và phù điêu**

### **7.1. Sự liên quan chặt chẽ giữa các khối và phù điêu**

Tượng tròn có hình khối 3 chiều, vì vậy khi bố cục cần lưu ý đến vẻ đẹp các chiều hướng của tượng; sự liên quan giữa các khối chính - phụ, sự đồng điệu, tương phản hoặc đối lập để khối không bị nhầm chán.

### **7.2. Giãn lược các chi tiết**

Bố cục tượng tròn cần hạn chế tối đa các chi tiết quá nhỏ thoát ra ngoài không gian để tránh bị gãy, rụng. Khi phải xử lý nhiều chi tiết hãy tìm cách đưa nó vào các mảng bố cục lớn hơn.

Nhà điêu khắc nổi tiếng thế giới Mikelăng thời kì Phục hưng thế kỷ XVI cho rằng: *Điêu khắc cần bố cục sao cho có cảm giác nếu ta lăn nó từ trên đỉnh núi xuống mà không bị gãy, thì có nghĩa ta đã hoàn thành mục đích bố cục của một tác phẩm điêu khắc.*

### **7.3. Bố cục phù điêu**

#### **7.3.1. Sự liên quan chặt chẽ giữa các mảng**

Phù điêu cần tạo được mảng khối chiếm tối đa diện tích của một khuôn hình bố cục.

Phù điêu khác tượng tròn là thể hiện khối hình tròn một mặt phẳng. Bởi vậy khi sáng tác phù điêu chỉ cần chú ý bố cục mặt chính diện và độ nổi chìm của hình khối, nhưng yêu cầu bố cục phù điêu và cần tạo được mảng khối chiếm tối đa diện tích không gian của một khuôn hình bố cục. Nếu bố cục phù điêu để khoảng trống quá lớn so với hình chính sẽ làm loãng bố cục, ngược lại thiếu khoảng trống dễ gây cảm xúc tức mắt. Khoảng trống hoặc hình khối đều nhau quá sẽ cho cảm giác nhầm chán... Bởi thế khi bố cục phù điêu cần nghiên cứu phần bố cục hình khối và khoảng trống sao cho hợp lý.

Phù điêu cũng giống tranh hội họa ở chỗ có các dạng bố cục vuông, tròn, chữ nhật... song phù điêu khác tranh ở chỗ nó không lấy màu và sắc độ để bù trừ vào các khoảng trống mà bắt buộc cần tạo hình các mảng với sự liên quan mật thiết với nhau trong những nguyên tắc bố cục chung sao cho tạo hình được cả các khoảng trống đẹp, hợp lý. Thí dụ bố cục nhân vật cùng một chủ đề nhưng tạo hình trong hình vuông, tròn và chữ nhật lại khác nhau (xem hình minh họa).

### 7.3.2. Sự biến chuyển các độ chìm - nổi, lớn - nhỏ của khối

Phù điêu khác tượng tròn là thể hiện khối hình trên mặt phẳng. Sáng tác phù điêu cần chú ý đến độ chuyển động chìm và nổi của khối hình. Tùy vào từng nội dung thể hiện mà chọn các khối lớn, nhỏ hoặc chi tiết để mô tả phần trung tâm của nội dung sao cho nổi bật ý đồ sáng tạo.



*Bố cục hình tròn*



*Bố cục hình chữ nhật theo chiều ngang*



*Bố cục chữ nhật theo chiều dọc*

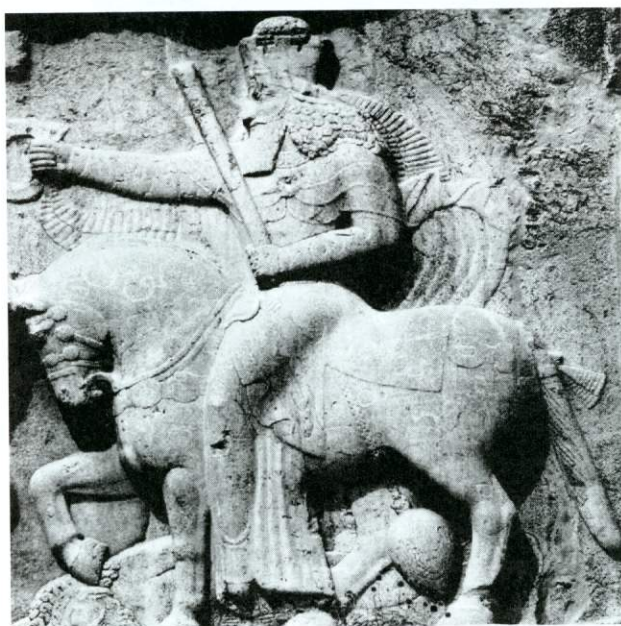

*Bố cục hình vuông*



*Bố cục hình chữ nhật theo chiều dài*

### 7.3.3. Bố cục có nội dung

Khi bố cục nhiều nhân vật trên 1 khuôn hình (chủ yếu là hình chữ nhật ngang hoặc đứng) thì cần chú ý đến các mảng chính, phụ, có phần trọng tâm, phần mở đầu và có phần kết thúc. Nếu như phần mở đầu thông thường hướng về phía trước (tương lai) thì phần kết lại có hướng quay ngược lại để khép lại 1 bố cục câu chuyện chặt chẽ.

## 8. Các kỹ thuật điêu khắc

Nặn, tạc, nung, đúc, uốn, ghép, gò hàn, treo, chiếu sáng...

## II. KỸ NĂNG THỰC HÀNH CƠ BẢN

Theo chương trình của trường Đại học Xây dựng, chỉ có các bài thực hành bằng đất sét nên chúng tôi chỉ giới thiệu các kỹ năng phục vụ cho mục đích nặn đất sét.

### 1. Chuẩn bị dụng cụ - vật liệu

Khác với bên Hội họa - mọi họa phẩm như bút, màu, giấy ... đều có thể mua, thậm chí mua hàng ngoại nhập rất đắt nhưng chất lượng cao - bên Điêu khắc không nhất thiết phải mua hàng ngoại nhập mà có thể mua dụng cụ làm trong nước, thậm chí tự tạo mà vẫn đảm bảo chất lượng cao.

Điêu khắc cũng đa chất liệu như đá, đồng, gỗ, đất nung, sắt, inox, v.v... và mỗi chất liệu đòi hỏi có kiểu dụng cụ riêng. Ở đây, chúng tôi chỉ giới thiệu dụng cụ nặn tượng.

#### 1.1. Dụng cụ nặn tượng cá nhân

Có thể mua tại các cửa hàng họa phẩm ở các trường Mỹ thuật nhưng cũng có thể tự chế tạo.

**1.1.1. Dây dọi:** là dụng cụ duy nhất giống với môn vẽ hình hoạ và mục đích cũng tương tự: xác định độ thẳng đứng hay nghiêng của mẫu và bài tập. Có thể dùng thẳng dây dọi của môn hình hoạ nhưng hãy lưu ý là dây chắc chắn sẽ bị bản do dính nhiều đất sét (*xem hình minh hoạ*).



*Dây dọi*

**1.1.2. Dao nặn:** dùng tre cật già, vạt mỏng chỉ còn 2 – 3mm rồi tạo hình như hình vẽ dưới đây, nhớ vạt cho các bên rìa mỏng hơn (thậm chí gần như sắc cạnh nhưng chưa đến mức dễ đứt tay – dễ dễ cạo đất). Kích cỡ các dao nặn đại thể dài 20cm, rộng 2 – 3cm nhưng nên điều chỉnh to hay nhỏ cho vừa tay cầm của mỗi người nặn. Nhớ giữ nguyên cật tre cho bền và dẻo (*xem hình minh hoạ*).

**1.1.3. Bay nặn:** là dụng cụ chuyên nghiệp, cao cấp vì tinh tế hơn dao nặn, có thể mua nhưng vẫn có thể tự tạo bằng tre, gỗ, sừng trâu, đồng, thép hay inox. Tiêu chí kỹ thuật: nhãn bóng, không gi, khi nặn có thể tạo và miết khối phẳng, nhãn, mịn và đất khó dính vào bay nặn. Do mục đích sử dụng tinh tế và phong phú: đắp, gọt, cắt, xén, khoét, nhẵn, tia... nên bay nặn cần có tạo dáng rất điệu: dẹt và cong vút (ngược chiều) ở 2 đầu, dày và gần tròn ở giữa. Sau một quá trình nặn, mỗi người lại có thể điều chỉnh kiểu dáng của bay đôi chút cho hợp ý mình. Hai đầu bay nên tạo hình khác nhau để sử dụng vào những mục đích khác nhau và nên dày khoảng 0,5 – 1mm (càng ra rìa càng mỏng hơn), ở khúc giữa nên có tiết diện gần tròn, đường kính khoảng 1 – 1,2 hay 1,5cm (*xem hình minh hoạ*).

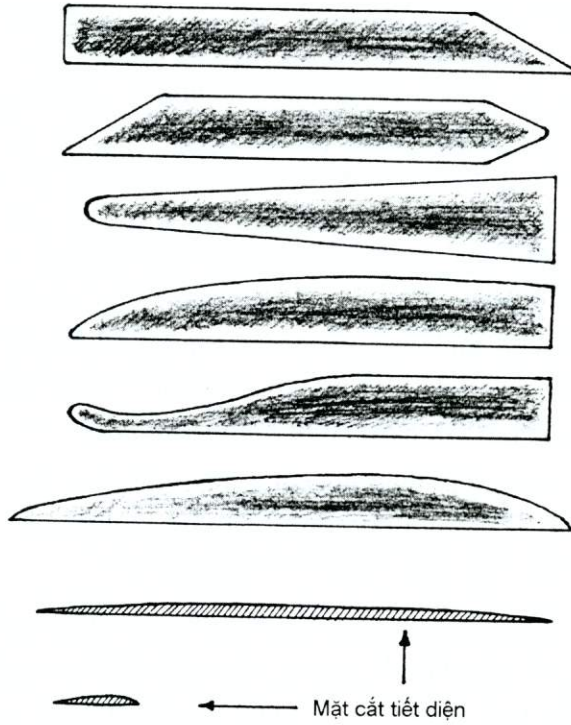

Một số kiểu dao nặn tự chế bằng cật tre

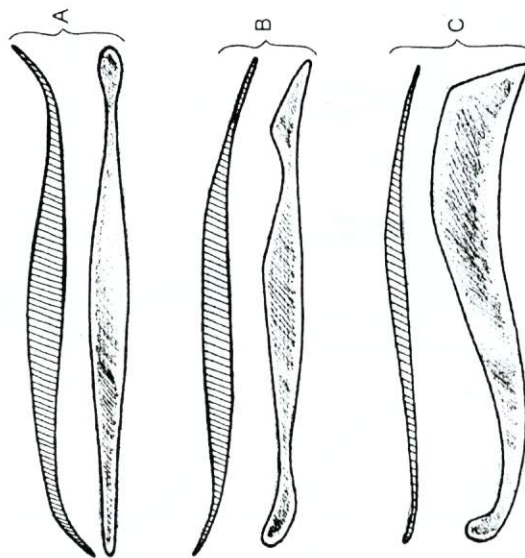

Một số kiểu bay nặn bằng gỗ, đôn hoặc thép, inox  
(mặt cắt bên trên, mặt chính diện bên dưới)



**1.1.4. Nạo đất:** dùng để khoét và nạo bớt đất (từng chút một) ở diện hẹp, để chỉnh các khối quá dày và thô, đồng thời có thể chuyển khối phồng sang khối phẳng, tạo khối lõm và tạo chất. Công thức chung là chế tạo nạo đất có 2 đầu ở 2 bên và tay cầm ở giữa. Nếu tự tạo thì cần có cán gỗ dài khoảng 10 – 12cm, gọt và chuốt cho tiết diện gần tròn, ở giữa hơi phình ra để vừa tay cầm, mặt cắt ở 2 đầu có đường kính khoảng 0,7 – 1cm. Kiếm 2 đoạn dây đồng hoặc thép không gỉ, mỗi đoạn dài khoảng 12 – 13cm, đập bẹp một chút và giữa cho sắc cạnh ở quãng giữa rồi uốn quặp lại, ép 2 đầu dây vào 2 bên đầu cán gỗ (đoạn đầu dây sâu khoảng 2cm), sau đó lấy dây đồng cỡ nhỏ hơn (cho mềm) cuốn vòng quanh cho chắc. Muốn cho thật chặt, ta có thể ấn sao cho dây thép ăn lõm vào cán gỗ và sau khi cuốn dây đồng thì đổ thêm ít keo 502. Kiểu cách thông dụng nhất là uốn sao cho 2 đoạn dây thép bên này cong vòng, bên kia vuông góc (so với cán) (xem hình minh họa).

Cũng có người không dùng dây thép mà cắt 2 đoạn sắt rồi cuốn vào 2 đầu cán gỗ (đỡ phải đập bẹp dây thép). Thậm chí có người cắt cho một bên có răng cưa để khi cạo đất thì tạo ra hiệu quả các nét chải đều (tả tóc chẳng hạn).

**1.1.5. Vò đập đất:** dùng để đập cho đất nén đều và các lượt đất liên kết chặt hơn khi ta đắp lên tượng; vò còn đập để sơ tạo các khối chính ban đầu. Nên tìm loại gỗ tốt và nặng thì khi đập mới hiệu quả. Vò nên dài khoảng 30 - 40cm, tiết diện hình chữ nhật, đầu để đập đất to hơn một chút, cỡ khoảng 4 × 6cm; đầu kia là chỗ tay cầm nên gọt tròn 4 góc, cỡ nhỏ hơn cho vừa tay, mặt cắt khoảng 3 × 4cm.

**Lưu ý:** Tuỳ ý và tuỳ chỗ mà ta có thể dùng dụng cụ hay dùng tay để nặn hoặc phối hợp cả hai, miễn đạt mục đích.

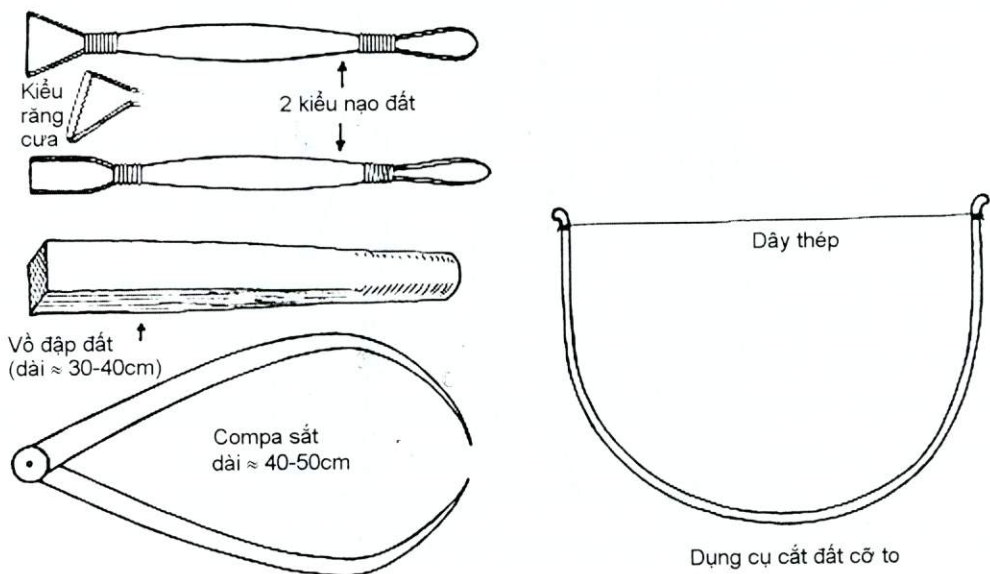

## 1.2. Dụng cụ nặn tượng chung trong lớp

1.2.1. *Bàn xoay*: mỗi học viên cần có 1 bàn xoay khi nặn tượng. Bàn xoay có vai trò tương tự như giá vẽ hình hoạ nhưng khác ở chỗ là điều khác cần có không gian 3 chiều (phải nặn đủ tất cả các phía bao quanh tượng, kể cả trên đỉnh). Như vậy, để đỡ cho người nặn phải chạy vòng quanh, ta chỉ việc trang bị cho họ 1 bàn xoay. Có 3 kiểu bàn xoay chính:

*Bàn xoay 1 chân*: mặt bàn nên bằng gỗ (dễ bám đất) nhưng chân thì phải bằng sắt và đế thì bằng gang nặng để đủ đỡ và chống lật. Chân sắt thường là 2 đoạn ống lồng vào nhau, có ren trong và ngoài với tay vặn để điều chỉnh nâng lên, hạ xuống dễ dàng. Ưu điểm lớn nhất của bàn xoay 1 chân là người nặn không bị vấp chân vào chân bàn, để người nặn ngồi hay đứng đều được. Loại bàn này phổ biến ở Tây nhưng hiếm ở ta.

*Bàn xoay 4 chân*: tất cả mặt và chân bàn đều bằng gỗ, cao từ 1m đến 1m20 là thích hợp với chiều cao của người Việt (các học viên nên đứng khi nặn chứ không nên ngồi, vì phải chạy đi chạy lại nhiều). Các chân bàn đều hơi choãi một chút và có gióng ngang để tạo thế vững chắc. Mặt bàn xoay thường vuông, cỡ 50 × 50cm, có trụ ống tròn hoặc vòng bi dưới đáy để dễ xoay. Ưu điểm của bàn xoay 4 chân là vững chãi nhưng người nặn dễ bị vấp chân.

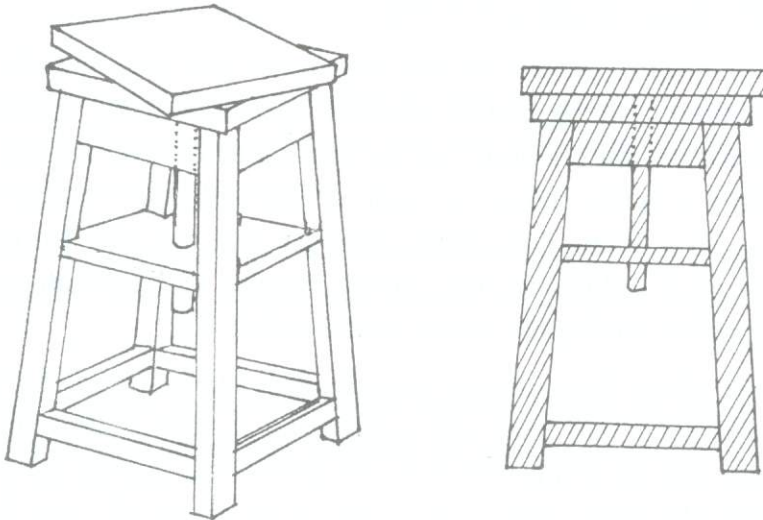

*Bàn xoay 4 chân - phối cảnh và mặt cắt*

*Bàn xoay 3 chân*: cũng cao từ 1m đến 1m20, hoàn toàn bằng gỗ, mặt vuông 50 × 50cm, vẫn có trục ống tròn hay vòng bi bên dưới mặt nhưng chỉ có 3 chân (cũng hơi choãi và có gióng ngang cho vững chãi). Ưu điểm là chiếm không gian gọn hơn loại 4 chân và người nặn đỡ bị vấp chân hơn.

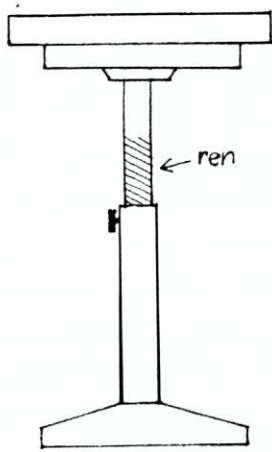

Bàn xoay 1 chân

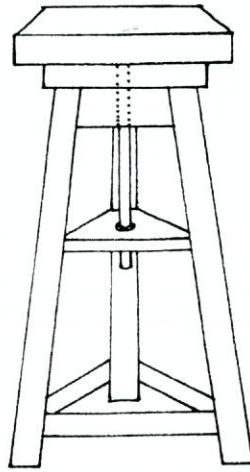

Bàn xoay 3 chân

1.2.2. *Mặt bàn nặn*: thường đặt bên trên bàn xoay để nặn và khi kết thúc thì dễ dàng dỡ ra chỗ khác để vi chỉnh. Mặt bàn nặn bằng gỗ, có thể dùng cho bài *Chép đầu tượng*, cũng có thể dỡ khỏi bàn xoay để làm bài *Chuyển đầu tượng sang phù điêu*. Căn cứ vào các bài điêu khắc trong chương trình của ta thì mặt bàn nặn nên có kích thước là  $40 \times 40$ cm, dày 3 – 5cm. Vì mục đích để bám đất, tốt nhất là mặt bàn nặn không nên bào nhẵn, hơn nữa nên ghép bằng các thanh gỗ ngang để khi làm phù điêu (phải để dốc đứng) thì đất khỏi bị trôi.

1.2.3. *Cốt nặn tượng*: như trên đã nói, nếu để làm phù điêu thì ta cứ sử dụng mặt bàn nặn bình thường. Nhưng nếu để làm bài *Chép đầu tượng* thì ta phải làm cốt tượng. Nhờ có cốt mà đất không bị sụt hay ngã nghiêng. Cốt nên làm bằng cọc gỗ vuông (tiết diện  $4 \times 4$ cm), không bào nhẵn để đất dễ bám. Cốt để chép đầu tượng nên cao khoảng 30 – 35cm, đóng thẳng đứng lên mặt bàn nặn. Dưới chân cốt nên đóng thêm 4 ke gỗ ở 4 phía cho vững, chống nghiêng và lật. Không nên đóng đinh qua gỗ dày (dễ nứt và vỡ) mà nên khoan và dùng đinh vít.

1.2.4. *Compa*: dùng để đo chuyển kích thước 1.1 từ mẫu sang bài chép. Compa của điêu khắc thường làm bằng sắt, cong vòng 2 càng, nhọn đầu, dài khoảng 40cm. Khác với que đo trong hình hoạ (đo gián tiếp), compa điêu khắc đo trực tiếp vào mẫu và nhờ cong vòng 2 càng nên nó sẽ dễ đo hầu như tất cả các kích thước của mẫu.

1.2.5. *Dụng cụ cắt đất cỡ to*: dùng để xắn những tảng đất to và tương đối đều. Chế tạo rất dễ: chỉ cần có 1 thanh sắt dài khoảng 60cm, mặt cắt có đường kính từ 3mm đến 7mm, uốn cong đều thành hình bán nguyệt rồi buộc dây thép nổi thẳng 2 đầu mút, ta sẽ có cái cắt đất rất ngọt, chia đất lớn cho cả lớp rất nhanh, dễ và gọn.

*Chú ý:* để khỏi tuột 2 mỗi buộc, ta nên cẩn thận hàn vào hoặc rỏ thêm keo 502, đồng thời đập bẻ quạt 2 đầu sắt. Có thể làm cốt bằng sắt uốn theo mẫu, rồi đóng đinh giữ trên mặt gỗ.

1.2.6. *Nilông ủ tượng:* vì bài điêu khắc không thể 1 buổi mà xong, ta cần có nilông để ủ nhằm giữ cho tượng ẩm đều, ngày hôm sau vẫn dễ nặn tiếp cho đến tận khi chắm bài. Cụ thể với bài *Chép đầu tượng* thì ta chỉ cần chuẩn bị mỗi người 1 túi nilông kín, để sau mỗi buổi thực hành ta lại úp chụp lên đầu tượng, chặn kín dưới chân là xong. Còn với bài *Chuyển đầu tượng sang phù điêu* thì ta phải chuẩn bị mỗi người 1 túi nilông to hơn để bọc kín hết cả trước sau của mặt bàn nặn. *Chú ý:* để đảm bảo giữ ẩm cho chắc ăn, nên bọc nilông 2 – 3 lớp.

## 2. Sinh viên tập các kỹ năng chuẩn bị đất

Thông thường đất sét mua về khó nặn được ngay nên phải có thời gian và kỹ năng chuẩn bị thì mới dùng được. Đất sét nặn tốt nhất thường là loại đất có độ dầu cao, dẻo, lâu khô, ít co ngót. Đất nặn phải mịn nhỏ, không lẫn tạp chất (nếu cần thì có thể phải lọc).

2.1. *Trước hết phải có bể ủ đất* để cho đất sét vào nhào trộn với nước sao cho vừa độ quánh và phải ủ vài ngày mới dùng được. Nếu không có bể ủ thì **dùng nilông bọc tạm** cho kín cũng được, đổ nước nhào với đất bên trong rồi buộc kín vài ngày.

2.2. *Nếu đất mua về ở dạng khô cứng* thì phải dùng búa, vò, dao chẻ củi đập và bằm đất nhỏ ra rồi đổ nước cho ngấm hết, sau đó ủ kín vài ngày mới dùng được. Đất chỉ nặn tốt khi nắm vào không dính tay.

2.3. *Mỗi khi chắm bài xong*, các sinh viên phải gỡ đất ra, cắt hoặc đập nhỏ bỏ vào bể, đổ nước để ủ cho kỳ sau lớp dưới tiếp tục sử dụng để dành, đỡ tốn thời gian chuẩn bị.

2.4. Trước khi vào bài, *mỗi sinh viên nên thử các kỹ năng cơ bản với các dụng cụ* như đập đất, lấy vò đập đất, khoét đất bằng cái nạo, miết và chỉnh khối bằng dao hay bay...

# BÀI TẬP THỰC HÀNH

## Bài 1: CHÉP ĐẦU TƯỢNG theo tỷ lệ 1.1

### 1. Mục đích, yêu cầu

- Hiểu được cấu trúc và vẻ đẹp của các khối đầu và mặt trong không gian 3 chiều. Những hiểu biết này sẽ hỗ trợ rất tốt cho việc vẽ hình hoạ và chân dung người thật.

- Chép đúng với tỷ lệ 1.1. Thể hiện được giống mẫu về các tỷ lệ hình khối, đặc điểm của tượng mẫu.

### 2. Chuẩn bị đầu tượng mẫu

Tuỳ theo trình độ sinh viên, ta có thể chọn *Đầu tượng nữ* (nếu tay nghề các em cao, vì tượng nữ khó hơn với kiểu khối cong, lượn, ít khi thẳng, mạnh, dứt khoát) hay *Đầu tượng nam* (nếu tay nghề các em vừa phải vì đầu nam có kiểu khối rõ ràng hơn) hoặc *Đầu tượng nam phật mang* (nếu tay nghề các em yếu hoặc thời hạn làm bài quá gấp). Nên tránh các đầu tượng phức tạp, kiểu như tóc xoắn tít hay tết 2 đuôi sam, râu dài bay trong gió hay đầu tượng trẻ con mặt tròn căng. Tốt nhất là loại mặt tượng có khối rõ ràng, đơn giản với góc cạnh dứt khoát. Xin lưu ý là các em mới bắt đầu làm quen với điêu khắc nên còn rất bỡ ngỡ, thời lượng của bài thì lại ngắn (sinh viên ĐK trường Mỹ thuật làm mỗi bài ĐK kéo dài đến hàng tháng!).

### 3. Dàn vị trí các bàn xoay

- Tượng mẫu phải có riêng 1 bàn xoay, đặt ở chính giữa lớp, trong khu vực ánh sáng tốt nhất cho tạo hình.

- Tất cả các bàn xoay còn lại phải dàn đều quanh tượng mẫu sao cho người nặn đi lại dễ dàng chung quanh và nhất là dễ di chuyển lên sát mẫu để đo, quan sát rồi trở về vị trí bàn xoay của mình.

- Khoảng cách tối thiểu từ tượng mẫu tới bàn xoay gần nhất phải là 1,5m.

- Khoảng cách tối thiểu giữa các bàn xoay với nhau phải là 1m để hạn chế va chạm khi các sinh viên làm bài và di chuyển xung quanh vị trí đứng của mình.

- Các bàn xoay của sinh viên nên xếp theo hình *ré quat* so với mẫu và phải so le với nhau để người phía sau còn quan sát được mẫu.

*Lưu ý: Tránh xếp bàn xoay chặn ở cửa ra vào.*

## **4. Các bước thực hiện bài chép đầu tượng**

### **4.1. Những quy định cơ bản**

- Chép bằng thật (tỷ lệ 1.1) là điều kiện tiên quyết của bài chép.
- Tất cả các sinh viên *phải đứng* khi làm bài *Chép đầu tượng* (trừ ngoại lệ chính đáng). Điều này giống như khi vẽ hình hoạ.
- Phải đảm bảo nguyên tắc: ai thấp đứng gần mẫu, cao đứng xa mẫu.
- Mỗi sinh viên phải có 1 mặt bàn nặn đã đóng cốt nặn bằng cọc gỗ vuông (xem phần 2.1.2.3 ở trên) thì mới có thể làm bài chép đầu tượng.
- Lớp phải có đủ số bàn xoay + 1 (cho cả sinh viên và tượng mẫu), compa, dụng cụ cắt đất cỡ to. Mỗi sinh viên phải tự chuẩn bị đủ các dụng cụ cá nhân để nặn tượng (xem phần 2.1.1).
- Cả lớp phải dàn xếp với nhau để xoay đều mẫu đầu tượng 360 độ theo vòng tròn lần lượt 8 hướng, mỗi hướng khoảng 30 phút. Cố gắng đảm bảo mỗi sinh viên được nhìn mẫu chính diện ít nhất 1 lần 30 phút trong mỗi buổi nặn.
- Không quên tưới nước và ủ kín tượng bằng nilông cuối mỗi buổi nặn để thuận tiện cho việc nặn tiếp vào buổi sau, tránh cho bài bị khô, nứt.

### **4.2. Quan sát mẫu và dự tính trước**

- Mỗi sinh viên phải tự quan sát và rút ra những kết luận về mẫu như: tổng chiều cao so với chiều ngang ? thẳng đứng, cúi hay nghiêng ? có bệ hay không ? tóc nhiều hay ít ? tỷ lệ giữa mặt với cổ (cả cao lẫn ngang) ?, vị trí của tai so với lông mày và chân mũi ?...
- Cẩn tâm cọc gỗ ra 2 phía trước và ngang rồi đánh dấu lại để dễ nhớ vị trí cốt tượng kể cả khi đã đắp đất che kín cốt, tránh việc đắp đất lệch cốt (có khi phải đắp lại, rất mất công).
- Phải dự tính sao cho đỉnh cọc gỗ làm cốt phải thấp hơn đỉnh đầu tượng ít nhất 2cm và tốt nhất có vị trí ở đúng đỉnh đầu. Nếu không thì sẽ rất dễ bị lòi cốt dẫn tới bài không đạt yêu cầu và phải đắp đất lại.

### **4.3. Đắp đất quanh cốt**

- Không dùng các tảng đất quá to mà lấy từng cục đất cỡ khoảng 1 nắm tay óp đều vào tất cả các phía quanh cốt tượng.
- Đắp đất cứng và chắc hơn ở dưới và bên trong, đất ướt và dẻo hơn ở trên và bên ngoài.
- Óp lần lượt từ dưới lên trên sao cho đều.
- Phải đảm bảo sao cho vị trí của cốt ở đúng tâm tượng.

- Cứ mỗi lượt lại lấy vò đập để nén đất cho chặt và đều để đất bám chắc vào mặt bàn và cốt, đồng thời các lớp đất liên kết với nhau, không có lỗ hổng bên trong, không tách thành các lớp riêng biệt. Đất phải dày đều và ôm đều quanh cốt tượng.

- Chú ý đảm bảo độ dày ngang của đất đắp tương đương độ dày ngang của tượng mẫu.

- Cuối cùng trên đỉnh phải phủ kín đất và cao hơn đỉnh cốt gỗ.

### CÁC BƯỚC THỰC HIỆN BÀI CHÉP ĐÀU TƯỢNG

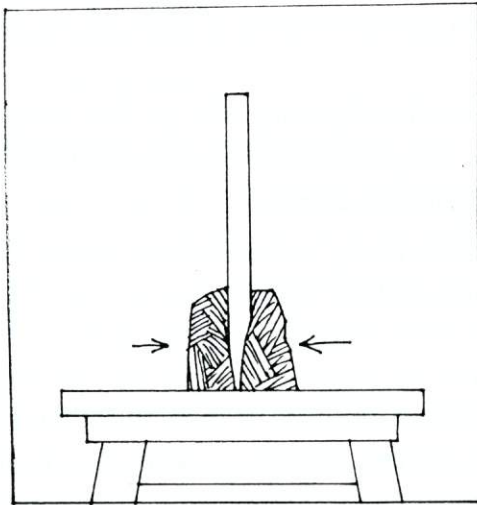

1. Đắp đất quanh cốt từ dưới lên

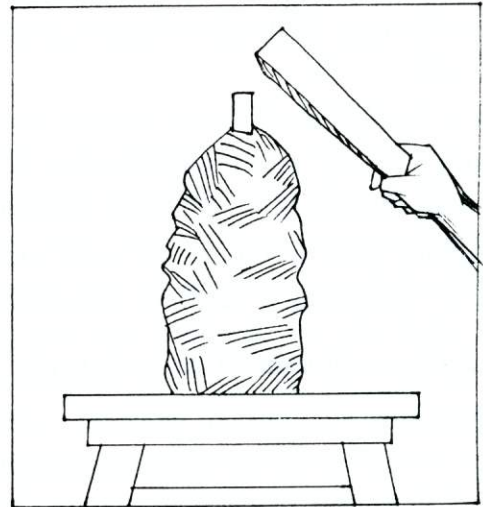

2. Đắp dần lên cao

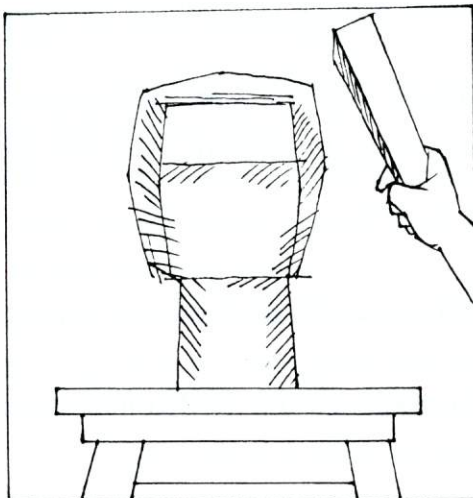

3. Đập thành khối cơ bản

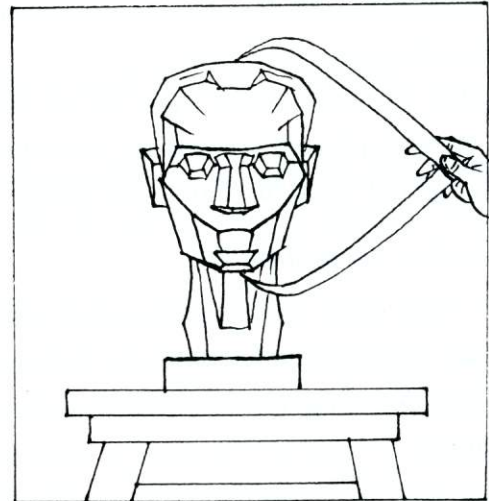

4. Dùng compa đo đầu tượng mẫu

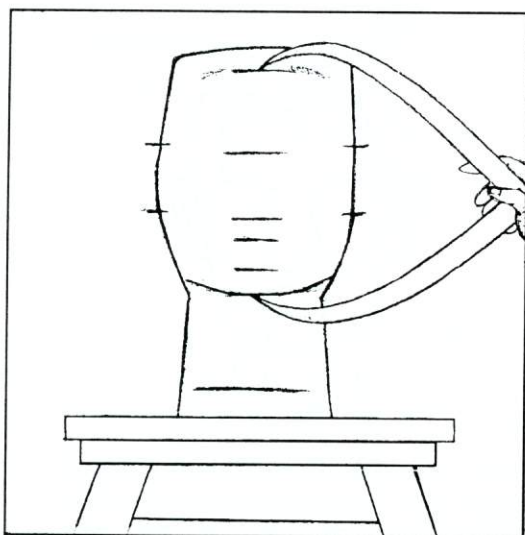

5. Căn chiều cao từ tượng mẫu sang bài tập đang nặn. Chú ý các đoạn: từ trán đến cằm, đến lông mày, chân mũi, môi trên...

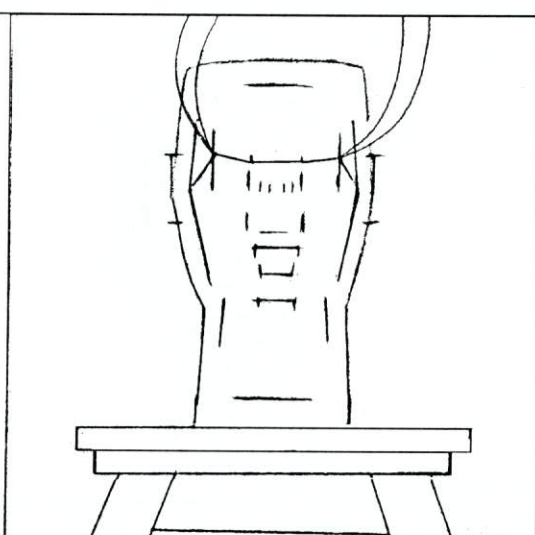

6. Căn chiều ngang từ tượng mẫu sang bài tập đang nặn. Chú ý các đoạn: 2 bên thái dương, 2 gò má, 2 quai hàm, 2 cánh mũi, 2 mắt, cổ...

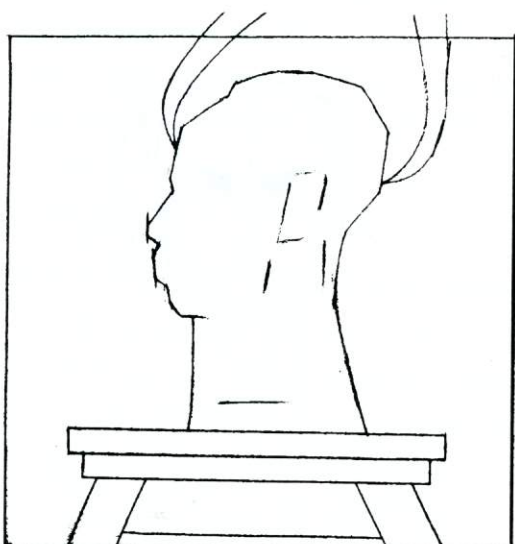

7. Căn chiều trước - sau từ mẫu sang bài tập để chép đúng khoảng cách từ trán đến sọ, đỉnh mũi đến gáy, cằm - quai hàm, mũi - tai...

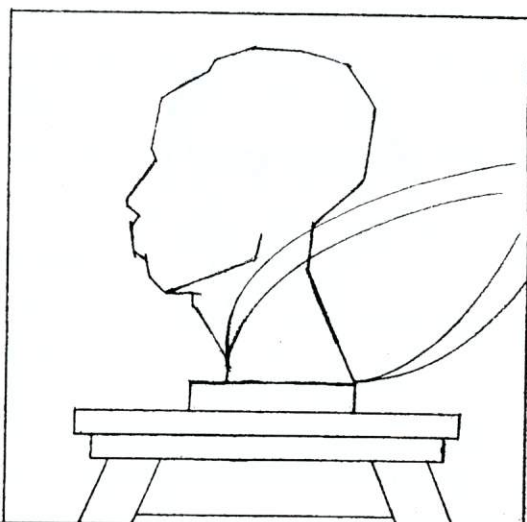

8. Đặc biệt, nếu muốn bài hoàn chỉnh, không được quên căn kích thước của cổ và bệ, cả 2 chiều ngang và chiều trước - sau.



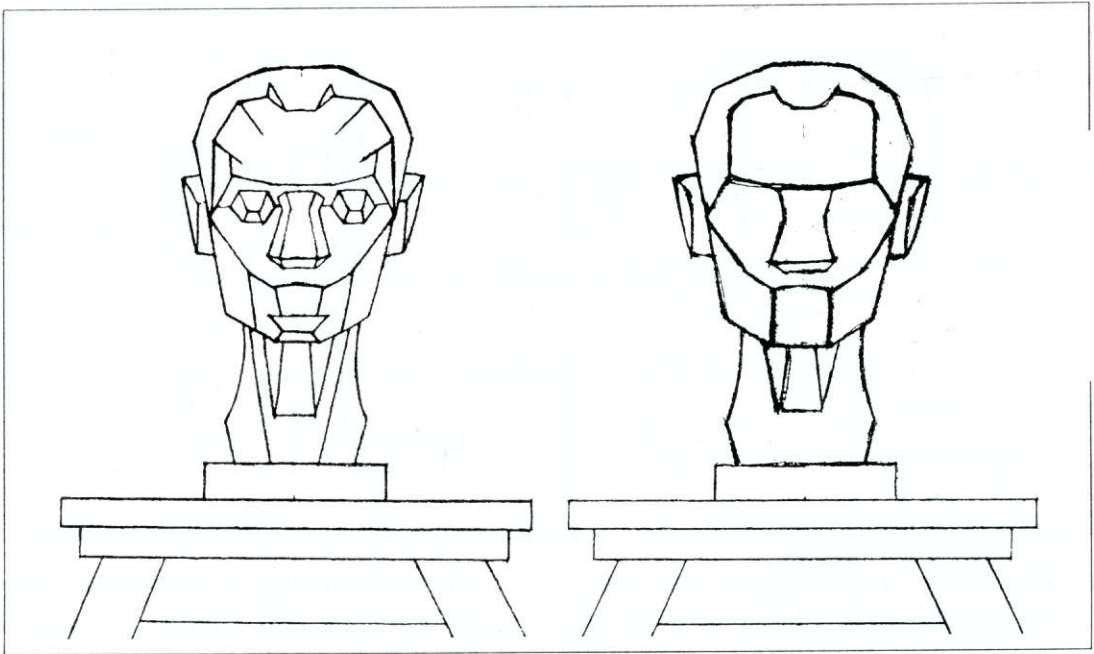

9. Nặng đến một mức độ tương đối thì kiểm tra bằng cách: Đặt mẫu và bài tập cùng chiều, ngang hàng, sẽ dễ dàng phát hiện những sai sót... Tiếp tục làm như vậy theo các hướng nhìn nghiêng, 3/4, sau gáy...

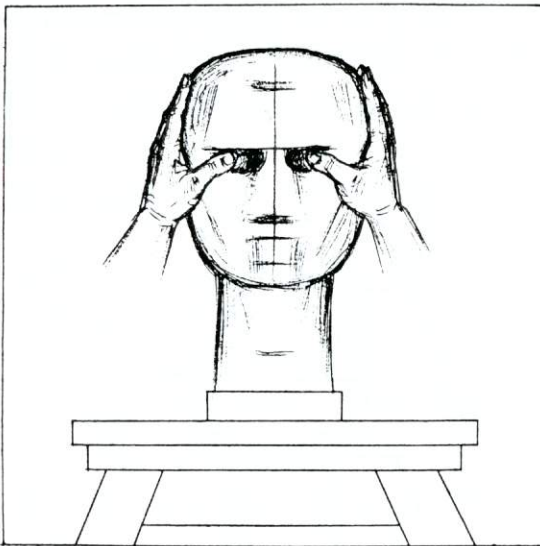

10. Lấy đầu bay tre phác nét trục dọc mũi và trục ngang lông mày (ụ mày). Sau đó cẩn thận dùng 2 ngón tay cái ấn lõm, tạo 2 hố mắt cho cân.

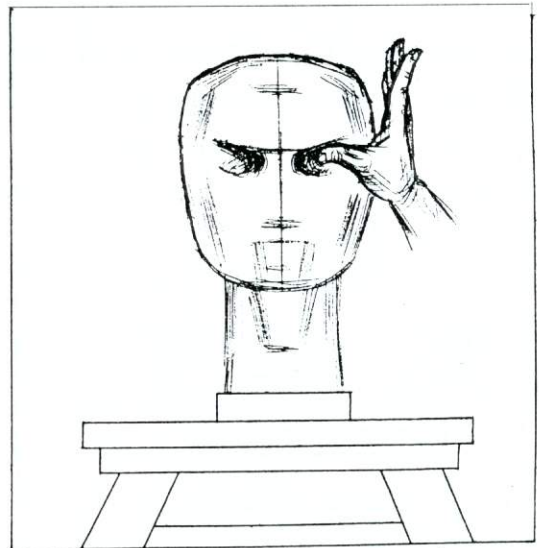

11. Đồng thời dùng ngón tay cái ép hát nghiêng lên trên để tạo gò xương trán - ụ mày.

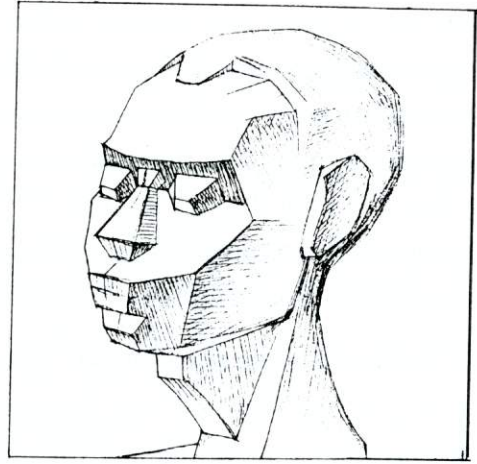
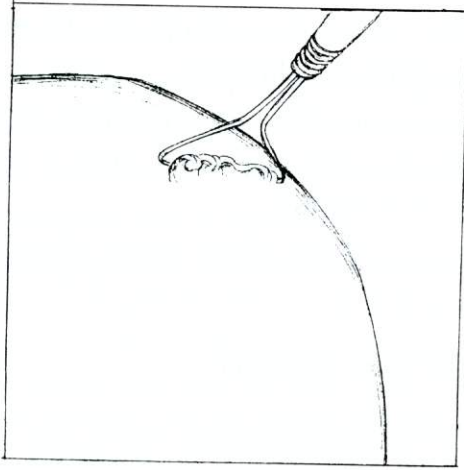

12. Sau khi làm tốt trước mặt và 2 bên, nên chú ý cả phía sau đầu: nạo, miết, chỉnh sửa cho khối sọ và gáy chính xác hơn.

13. Để đảm bảo hoàn thành bài, cần cân nhắc kỹ tất cả các tỉ lệ, mảng, khối sao cho cân đối và càng giống mẫu càng tốt.

#### 4.4. Tạo khối cơ bản

- Quan sát và tạo khối đầu hình quả trứng nghiêng theo trục từ cằm lên đỉnh sọ và khối cổ hình trụ.

- Ưu tiên hướng chính diện để tạo dáng và khối cơ bản cho mặt trước, nhớ quan sát cả chính diện lẫn chiều nghiêng.

- Dùng compa đo các tỷ lệ chính: chiều cao của đầu, từ trán đến cằm, 2 bên thái dương, 2 bên quai hàm, từ đỉnh mũi đến sau sọ, từ trán đến gáy, từ cằm đến gáy... rồi áp sang khối đất mà mỗi sinh viên mới đắp.

- Điều chỉnh các kích thước cơ bản của bài chép cho đúng với mẫu (đắp thêm, gọt hay nạo bớt...) để đảm bảo tỷ lệ 1.1.

#### 4.5. Ưu tiên các mảng và tỷ lệ chính trên mặt

- Diễn tả mặt bao giờ cũng quan trọng nhất trong tranh hay tượng chân dung. Bài có hoàn thiện hay không, chính là ở tiêu chí này.

- Đo, đắp và chỉnh các tỷ lệ chính trên mặt như:

a) Từ đỉnh đầu đến lông mày,

b) Từ lông mày đến chân mũi,

c) Từ chân mũi đến cằm. Cũng làm như vậy với chiều ngang mỗi con mắt, ngang chân mũi, ngang mồm, khoảng cách giữa 2 con mắt... Thường xuyên sử dụng compa để đo.

- Xác định vị trí 2 lỗ tai và lấy đó làm chuẩn để so sánh với gò má, chân mũi, mồm, sau gáy.

- Cắm que để đánh dấu vào các vị trí: đầu – cuối mắt và lông mày, gò má, nhân trung, 2 cánh mũi, 2 mép, 2 lỗ tai... để đo và chỉnh cho chính xác.

- Đặc biệt lưu ý khối mắt: người mới nặn bao giờ cũng có xu hướng sai lệch là cổ tia, khoét các mí mắt, đầu, đuôi mắt mà quên rằng *khối mắt mới là quan trọng nhất*. Không đảm bảo khối thì việc tia mọi chi tiết chỉ là lạc đề!

- Không chỉ nhìn chính diện mà phải luôn xoay 2 bên, chếch 3.4 và cả sau gáy để kiểm tra và chỉnh cho đúng với tượng mẫu.

#### **4.6. Chỉnh khối tổng thể cho cân, đúng và hoàn thiện bài**

- Đa số sinh viên mới tập nặn đầu tượng thường sa vào chi tiết trên mặt mà quên mất giữ cho tổng thể cân bằng. Nói một cách khác, có thể đủ tất cả các chi tiết nhưng đầu méo, mặt vẹo, cổ lệch... Vì vậy sinh viên cần quan sát tượng từ dưới lên và từ trên xuống để đảm bảo độ cân của các khối.

- Luôn phải bảo đảm trục mặt thẳng đứng, cân đều 2 bên; luôn kiểm tra bằng dây dọi vì trong quá trình đập và nặn, đất ướt dễ bị méo hay lệch.

- Chú ý kiểm tra các cặp có vị trí bắt buộc phải cân bằng ở 2 bên như 2 tai, 2 gò má, 2 quai hàm, 2 thái dương, 2 mắt... và phải luôn quan sát nhiều chiều.

- Thường xuyên quay bài song song với tượng mẫu ở tất cả các phía để dễ kiểm tra.

- Xịt nước đều (tốt nhất là bằng bình tưới cây với hạt nước nhỏ), ủ nilông chờ đến khi chাম bài thì mở ra.

- Chấm xong không phá bỏ tượng vì còn dùng làm mẫu cho bài sau (lại phải ủ lại).

### **Bài 2: CHUYÊN ĐẦU TƯỢNG SANG PHÙ ĐIỀU (35 × 35cm)**

#### **1. Mục đích, yêu cầu**

- Hiểu được cách chuyển từ khối và không gian 3 chiều thật sang khối và không gian ước lệ, với độ nông – sâu, nổi – chìm có giới hạn không chế. Phù điêu là dùng khối diễn tả trên mặt phẳng cho người xem vẫn thấy khối nổi như ở tượng tròn.

- Cảm nhận được 2 dạng thức cơ bản nhất của tạo hình điêu khắc: tượng tròn (khối nổi đầy đủ trong không gian 3 chiều) và phù điêu (khối nổi ước lệ trên mặt phẳng).

- Cảm nhận được giá trị của ánh sáng khi tác động đến độ lồi lõm, cao thấp của các khối, tạo ra hiệu quả đậm nhạt gần như bài hình hoạ.

- Có kỹ năng làm phù điêu để sau này phục vụ các công trình kiến trúc có thành phần điêu khắc ốp trên vách tường.

#### **2. Chuẩn bị đầu tượng mẫu**

- Lấy ngay đầu tượng đã nặn của bài trước. Mỗi người phải tự chuyển theo bài đã nặn của chính mình.

### 3. Dàn vị trí các giá nặn

- Làm phù điêu tức là đắp nổi bằng đất sét trên một bề mặt phẳng - ở đây là tấm gỗ ghép ngang (xem phần 2.1.2.2. Mặt bàn nặn).

- Mặt bàn nặn của mỗi sinh viên không để trên bàn xoay mà phải đặt trên giá 3 chân, giống như khi vẽ hình hoạ.

- Vì bài phù điêu không sử dụng không gian 3 chiều đầy đủ mà chỉ dùng không gian có bề nổi ước lệ trên 1 mặt phẳng nên ta không bày tượng mẫu trên bàn xoay mà nên bày cố định, sát tường, mỗi người 1 mẫu ở bên cạnh giá nặn của mình, *mẫu phải có hướng ánh sáng cố định chiếu vào*. Nên ngồi khi làm bài.

- Tốt nhất là bày mẫu nghiêng (profil) cho dễ làm.

- Bài của mỗi sinh viên có hướng ánh sáng duy nhất, giống như hướng ánh sáng chiếu vào mẫu ở góc độ ấy. *Tốt nhất là ánh sáng chiếu ngang bài, vuông góc với mắt ta, hơi chéch từ trên xuống, cụ thể là chiếu theo chiều từ trước trán đến sau gáy của mẫu*. Phía đối diện nên có phản quang (ánh sáng hắt lại từ tường là đủ). Nhờ có hướng sáng như vậy mà ta điều chỉnh được các mức độ nông sâu trong bài phù điêu.

### 4. Các bước thực hiện

#### 4.1. Những quy định cơ bản

- Phải làm bài theo tỷ lệ 1/1 so với mẫu.

- Tuyệt đối không làm bài nhìn từ sau gáy hay 3/4 phía sau.

- Vì mỗi sinh viên chỉ có 1 hướng nhìn cố định nên bài không sử dụng bàn xoay mà là giá vẽ 3 chân. Mỗi người dùng 1 bàn nặn không có cọc cốt nặn (xem phần 2.1.2.2), dựng như bảng vẽ hình hoạ trên giá vẽ.

#### 4.2. Quan sát mẫu và dự tính trước

- Mỗi người đều chỉ có góc nhìn cố định của riêng mình so với mẫu. Do đó phải quan sát kỹ để nhận ra những đặc điểm của mẫu ở góc nhìn của mình.

- Lưu ý các mảng chính có độ lồi lõm khác nhau. Riêng chỗ cần làm lõm nhất chính là nền quanh đầu tượng (mà sẽ chỉ làm ước lệ vì độ sâu bị hạn chế).

#### 4.3. Chuẩn bị bàn nặn

- Kích thước của bàn nặn là 40 × 40cm, của bài phù điêu là 35 × 35cm. Bàn nặn được ghép từ những thanh gỗ không bào nhẵn để dễ bám đất.

- Vì bài sẽ phải để dốc đứng, khả năng đất sẽ bị trôi xuống nên ta phải chú ý xếp sao cho các thanh gỗ chạy ngang chứ không theo chiều dọc.

- Phía dưới cùng nên đóng 1 thanh gỗ chặn (dài 40cm) để chống trôi, dày khoảng 2cm là vừa.

- Đúng ra, với bài phù điêu cho sinh viên điêu khắc chuyên nghiệp (kéo dài hàng tháng trời), cần phải đóng nhiều đinh, quấn nhiều dây thép đan chéo để giữ đất khỏi trôi, nhưng với điều kiện ở đây thì dùng bảng ghép các thanh gỗ ngang là đủ.

#### **4.4. Đập đất vào bàn nặn**

- Trước hết phải đập nhuyễn đất, kiểm tra kỹ để loại bỏ tạp chất. Đất phải đồng màu.  
- Cất từng miếng rộng, đập vào bàn nặn từng lớp một, dùng vò đập đất nện chặt đất xuống.

- Tạo độ dày đều khoảng 4 -5cm (nếu mỏng hơn sẽ chóng bị khô đất), xén vuông vắn 3 cạnh trên và 2 bên (dưới đã có thanh gỗ đỡ ngang).

- Cần vậy nước vào bàn nặn trước khi đập đất, để đất bám vào cốt dễ hơn

#### **4.5. Phác hình trên đất**

- Trước hết xác định bố cục cho cân: đỉnh đầu sát rìa trên, trước mặt để rộng hơn sau gáy.

- Tiến hành gàn giống như hình hoạ: lấy mũi dao nặn để phác các đường hướng lớn và các tỷ lệ cơ bản. Nét nào sai thì xoá đi phác lại.

- Tránh đi vào chi tiết ngay từ đầu.

- Phân ra các mảng lớn, chú ý các mảng nền sẽ cần khoét bớt đất.

- Dự tính các lớp sẽ phải khoét: khoảng 4 lớp, mỗi lớp khoảng 5mm hoặc hơn.

#### **4.6. Khoét và đắp bài**

- Khoét dần từng lớp một, từ nông đến sâu (giống như hình hoạ phải đan nét dần từ nhạt đến đậm), không được nóng vội, không khoét thủng.

- Trước hết nạo bỏ các mảng nền (bằng cái nạo đất), tạm thời chỉ nông 1 lớp.

- Phác lại hình các mảng lõm chính trên mặt như hốc mắt, quanh mũi, quanh tai, dưới cằm (tuỳ theo hướng nhìn của bản thân) rồi nạo bớt (chỉ nông 1 lớp). Ngay sau đó nạo các mảng nền sâu đến lớp thứ 2, nhưng không sâu đều mà khoét chéo: càng ở rìa ngoài càng nông, càng sát viền mặt càng sâu.

- Chỉnh lại hình, nhất là chu vi đầu. Xác định lại những chỗ nổi nhất như gò má, gò trán, tai, tóc mai, cánh mũi... rồi đắp lên một chút, nhớ đảm bảo các mảng và gờ mảng.

- Nạo bớt các mảng lõm phụ (chỉ làm rất nông), sau đó nạo sâu nền thêm 1 lớp nữa (vẫn khoét chéo) và chỉnh các mảng lõm chính trên mặt cho hợp lý.

#### **4.7. Hoàn thiện bài**

- Hoàn thiện các chi tiết trên cơ sở so sánh kỹ lưỡng các tỷ lệ, các mảng và các độ nông sâu. Tránh đi vào các chi tiết quá tỷ mỉ mà quên khối chính.

- Triệt để sử dụng ánh sáng để so sánh và chỉnh lý toàn bộ bài.

- Phun nước và ủ bài, chờ đến lúc chấm thì dỡ ra.

# **Bài học kỳ: SÁNG TÁC MỘT TÁC PHẨM ĐIÊU KHẮC GẮN LIỀN VỚI KIẾN TRÚC trong một không gian cụ thể**

## **1. Mục đích, yêu cầu**

- Tìm hiểu mối liên kết hữu cơ của thành phần điêu khắc trong 1 công trình kiến trúc hoặc trong một không gian kết hợp với các khối kiến trúc.

- Đề cao ý tưởng sáng tạo mỗi cá nhân hoặc nhóm làm việc trên cơ sở hiểu biết lịch sử kiến trúc và điêu khắc.

## **2. Quy định chung**

- Làm bài theo cá nhân hoặc nhóm (mỗi nhóm khoảng 5 sinh viên).

- Chất liệu đất sét. Bài cao khoảng 1m.

## **3. Gợi ý về sự tham gia của khối điêu khắc vào công trình kiến trúc**

- Trong nghệ thuật Ai Cập cổ đại có Đền hang Abu-Simbel mà ngoài cửa đền tạc 4 pho tượng pharaoh cao 20m đang ngồi dựa lưng vào vách núi (*vào mạng tra Abu-Simbel*). Ai Cập cũng có đền Karnak với 12 cột lớn cao 21m, đường kính đáy 3,6m, có các hình trang trí chạm lõm vòng quanh thân cột (*tra Egypte, Karnak hoặc Karnac*).

- Trong nghệ thuật Lưỡng Hà cổ đại có Cổng thành Ninive của người Assyri với 2 vách cổng 2 bên tạc đá hình sư tử đầu người râu dài có cánh, hình thức nửa tượng, nửa phù điêu. Cũng ở Lưỡng Hà có Cột luật Hammurabi ở Babylone là cột đá ở trên đỉnh có hình chạm thần pháp luật đang trao văn bản pháp luật cho vua (*tra Mesopotamie, Assyrie, Ninive, Babylone, Hammurabie*).

- Trong nghệ thuật Hy Lạp cổ đại có loại tượng người đồng thời lại là cột đền thờ gọi là *Caryatide* ở đền Erechtheyon. Họ cũng sáng tạo ra các thức cột nổi tiếng là Doric, Ionic và Corinthian, trong đó thức Corinthian với đầu cột tạc nhiều thành phần hoa lá chìm nổi rất phức tạp nhưng đẹp mắt (*tra Caryatide, Corinthian hay Corinth*).

- Trong nghệ thuật cổ Việt Nam cũng có những bia đá nhưng lại tạc tượng phía trước mặt (bia Hậu) hay những chạm khắc nổi tiếng trên vì kèo của các đình làng (*nên đi xem Bảo tàng Mỹ thuật hay đến tận các đình Bảng, Chu Quyến, Tây Đằng...*).

## **4. Gợi ý về sự tham gia của điêu khắc trong một tổng thể không gian kết hợp với các khối kiến trúc**

- Điêu khắc quảng trường, điêu khắc trong các không gian chức năng (không gian thương mại, không gian bệnh viện, không gian văn hóa, không gian vui chơi giải trí,...), điêu khắc đường phố, các đài tưởng niệm, điêu khắc lăng tẩm, chùa, đền...

## 5. Lưu ý về kỹ thuật khi thực hiện

- Nhóm thực hiện với ý tưởng sáng tạo là chính nên thầy không can thiệp nhiều nhưng vẫn phải lưu ý các biện pháp kỹ thuật.

- Cần bàn nặn (bàn cao 1m và còn cần di chuyển).

- Cần cốt nặn để đất khỏi sụp và nghiêng hay đổ: Thậm chí nếu bài phức tạp thì cần phải có đến vài cọc cốt nặn; cọc uốn cong hay gãy khúc nếu tượng cong hay có dáng gãy gập.

- Nên có phác thảo ý tưởng cẩn thận và nên trình bày trước với giảng viên. Phác thảo nên vẽ từ ít nhất 2 hướng.

- Nên nặn phác thảo cỡ nhỏ (cao 20cm) và trình giảng viên xem trước khi phóng to đúng cỡ.

- Không quên ủ bài cẩn thận cho đến tận khi chấm bài.

## 6. Các công đoạn thực hiện

1. Phác thảo trên giấy (mỗi sv làm 1 - 2 mẫu).
2. Giảng viên đánh giá và chọn mẫu hợp lý nhất cho mỗi nhóm.
3. Phác thảo đất cỡ nhỏ (20cm).
4. Làm cốt đúng tỷ lệ, cốt có tạo dáng theo phác thảo.
5. Đắp đất làm bài.
6. Chính lý các khối và hoàn thiện các chi tiết.
7. Trình bày sạch, sang, đẹp như đồ án đi thi công trình, có cả giải trình bằng hình vẽ (đánh giá điểm cả yếu tố này).

## Phần VII

# MỐI LIÊN QUAN

## KIẾN TRÚC – ĐIÊU KHẮC – HỘI HOẠ

Ba ngành Kiến trúc – Điêu khắc – Hội hoạ có mối quan hệ mật thiết từ ngàn xưa, ngay khi con người biết làm nghệ thuật và nhất là từ khi biết làm nhà để ở. Những kim tự tháp Ai Cập, những ngôi đền Hy Lạp cổ đại hay những ngôi chùa Phật ở châu Á đều là tổng hoà về mặt kỹ thuật – nghệ thuật của 3 ngành nghệ thuật mà đầy chất kỹ thuật nói trên. Cũng có khi vì lý do kinh tế hay vì quá thực dụng mà ở một số thời kỳ người ta đành chỉ làm kiến trúc đơn thuần, chỉ cốt để ở và triệt tiêu những mộng mơ cùng đức tin vào thần thánh. Thật may là những thời kiến trúc thực dụng triệt để không kéo dài mãi bởi con người tất yếu nhận ra rằng: chỗ ở của người bao giờ cũng cần phải đẹp để thoả mãn đời sống tinh thần luôn khao khát lãng mạn và thăng hoa của chính con người. Cũng có lẽ bởi thế mà Kiến trúc – Điêu khắc – Hội hoạ thường là 3 khoa chủ chốt của các trường mỹ thuật kiểu Pháp, trong đó có cả trường Mỹ thuật Đông Dương (1925-1945). Thế hệ các kiến trúc sư đầu tiên của Việt Nam (trước 1945) đều là bạn đồng khoá với các họa sĩ, nhà điêu khắc cùng học trường Mỹ thuật Đông Dương, chỉ có khác khoa mà thôi. Đương nhiên, họ đều thấm thía mối liên quan đặc biệt của 3 ngành nói trên.

### I. MỐI LIÊN QUAN KIẾN TRÚC – ĐIÊU KHẮC

#### 1. Kiến trúc chính là Điêu khắc

Về mặt khái niệm, cứ nói đến kiến trúc là người ta nghĩ đến “xây nhà”. Tuy nhiên, trong lịch sử kiến trúc thế giới lại có những ngôi đền, chùa đặc biệt, với kết cấu phức tạp, thậm chí nhiều tầng, nhưng không hề xây mà là đục vào núi mà thành... Và như vậy, kiến trúc chính là điêu khắc!

**1.1. Đền hang Abou-Simbel** (hoặc Abu Simbel) là ngôi đền thờ có từ thời Ai Cập cổ đại, do pharaoh Ramses II cho khởi công từ 1257 tr.CN ở bờ sông Nil, miền nam Ai Cập và hoàn thiện sau 34 năm. Đáng chú ý là ngôi đền này *không hề xây mà hoàn toàn đục vào núi đá* với mặt nền có chiều rộng là 35m, chiều cao là 30m (có tài liệu cho là rộng 38m, cao 33m). Các nhà nghiên cứu Pháp từng so sánh quy mô ngôi đền với một toà cung điện cao 9 tầng! Trước cửa đền có 4 pho tượng đá khổng lồ tạc vua Ramses II ngồi dựa lưng vào vách với chiều cao gần 20m mỗi tượng (hiện còn



3,5 pho vì pho thứ 2 đổ vỡ nửa trên do động đất từ thời cổ đại). Tất nhiên trong đền còn chia ra mấy phòng và có nhiều tượng thần khác đang đứng hoặc ngồi. Kỳ công vĩ đại này của người Ai Cập cổ đại cho thấy: kiến trúc chính là điêu khắc!



*Cửa đền Abou-Simbel*

**1.2. Khu chùa hang Ajanta** gồm 29 chùa hang ẩn sâu vào vách đá bao quanh thung lũng cùng tên ở miền Trung-Tây Ấn Độ. Cũng như ngôi đền Abu Simbel ở Ai Cập, *tất cả 29 ngôi chùa này không hề xây mà đều đục vào núi đá*, mỗi chùa lại còn chia ra mấy gian phòng thông sang nhau và thông vào sảnh chính khá cao. Toàn thể khu chùa này được tạc và sử dụng như một trung tâm tôn giáo lớn trong khoảng từ thế TK II đến TK VI sau CN, dưới thời trị vì của các vị vua sùng Phật thuộc triều đại Goupta. Trong mỗi chùa hang đều có các cột, vách tường, vòm trần được tạc và vẽ vô số chi tiết trang trí và tranh rất cầu kỳ. Như vậy tất cả 29 ngôi chùa này đều không xây mà tạc theo kiểu điêu khắc vào trong lòng núi đá. Bảo đó là kiến trúc không sai nhưng phải bảo là điêu khắc kiểu kiến trúc mới đúng.



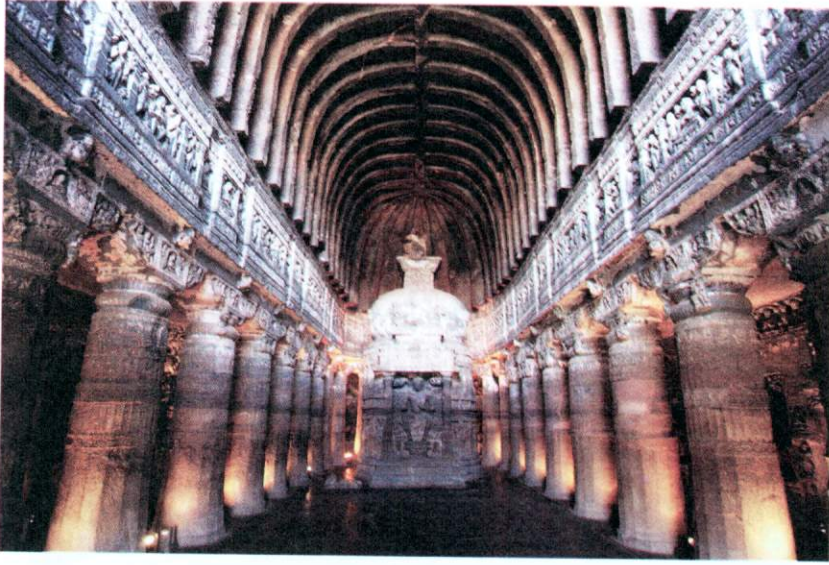

*Bên trong khu chùa hang Ajanta*

**1.3. Khu đền-chùa hang Ellora** ở miền Trung-Tây Ấn Độ, ngay gần Ajanta, gồm hơn 30 hang đá và nhiều thành phần kiến trúc, điêu khắc lộ thiên, *tất cả đều được tạc vào đá chứ không xây*, với niên đại từ TK VI đến TK XII sau CN. Có những phòng rộng tới hơn 60m với nhiều cột, cửa, vòm, xà giả được chạm khắc trang trí cầu kỳ, tinh xảo, kèm thêm nhiều tượng thần, Phật, động- thực vật sinh động với chất lượng nghệ thuật cao. Nhiều thế hệ nghệ nhân điêu khắc đá đã làm việc tại đây theo trình tự từ ông đến cháu chắt mới xong.

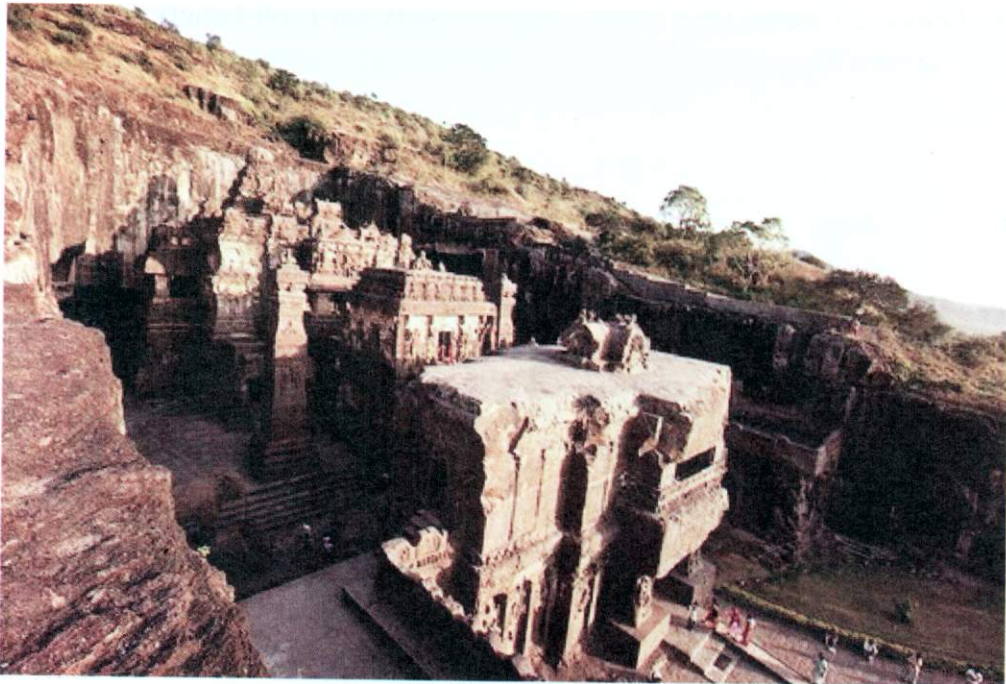

**1.4. Khu đền điêu khắc đá tảng Mahabalipuram** ở bờ biển vùng cực Đông-Nam Ấn Độ. Đây là 1 quần thể nhiều ngôi đền nhỏ và những tượng thú lớn (voi, bò...) được tạc (chứ không xây) vào những khối đá tự nhiên khá lớn ven bờ biển của bang Tamil Nadu từ TK VII, VIII sau CN. Kiến trúc không lớn, chỉ cao tối đa hơn 10m nhưng các chạm nổi trên đá phủ kín mặt ngoài và trong của các ngôi đền. Ấn tượng nhất là bức chạm nổi mặt ngoài của 1 trong số các ngôi đền nhỏ ở đây (vốn là vách của 1 tảng đá lớn) cao 7m, ngang 26m mô tả thiên thần thoạt sông Hằng từ trên trời đổ xuống trần gian, lại chen lẫn với sử thi Mahabharata, tạc vô số hình tượng thần, người, voi, sư tử, hổ, dê, hươu, nai...

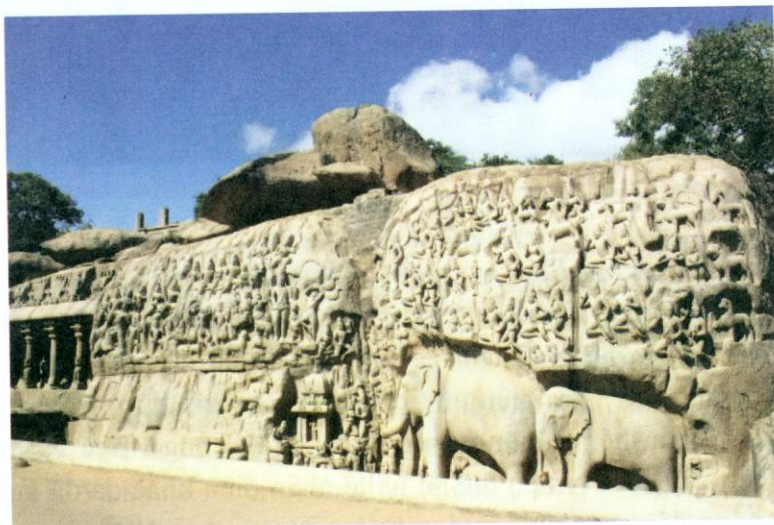

**1.5. Thành cổ Petra** (nay thuộc Jordanie, ngay sát cạnh Israel) gồm nhiều lâu đài, biệt thự, nhà hát, nhà thờ... hoàn toàn tạc vào vách núi từ cuối TK IV tr.CN đến TK VIII sau CN.

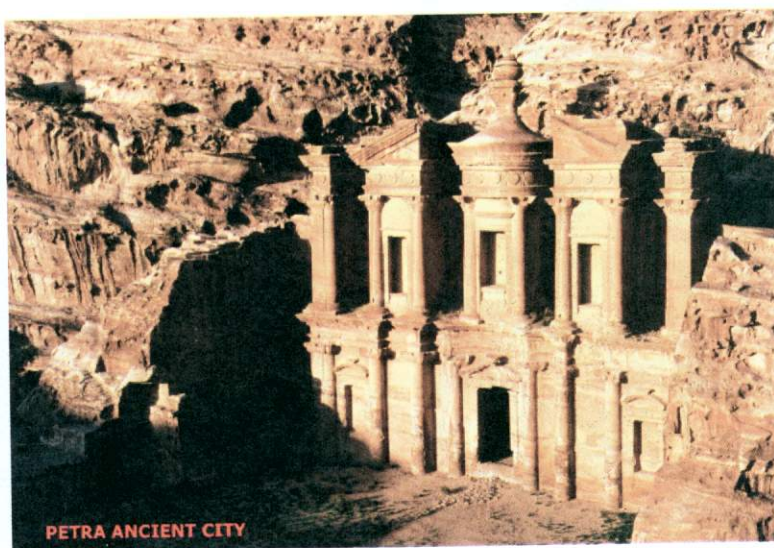

Các công trình điêu khắc - kiến trúc ở đây mang các phong cách Hy Lạp, La Mã, Bizantin, rất kỳ công, nhiều tầng, nhiều phòng thông nhau với màu đá tự nhiên nâu đỏ. Có lầu đài cao tới 40m với nhiều chạm nổi, đầu cột, fronton, frise... được đục đẽo kỳ công, tinh xảo. Cần lưu ý rằng: *tuyệt đại đa số các kiến trúc cổ ở đây không hề xây mà là được đục đẽo vào núi đá mà thành kiến trúc*. Thời hưng thịnh của Petra chính là thời mà Con đường Tơ lụa vĩ đại nhộn nhịp suốt từ Trung Quốc sang La Mã mà Petra chính là một *chợ đầu mối* quan trọng bậc nhất ở đầu phía Tây. Tiếc rằng sau 12 thế kỷ hoang phế, thành cổ này chỉ còn là phế tích ven sa mạc Jordan, mãi đến đầu TK XXI mới được xếp hạng là 1 trong 7 Kỳ quan thế giới mới và đông đúc trở lại bởi các du khách.

**1.6. Quần thể chùa hang Long Môn (Longmen)** ở tỉnh Hà Nam, vùng trung tâm Trung Quốc, cách kinh đô cổ Lạc Dương 15km. Đây là một quần thể gồm tới 2345 chùa hang được tạc chi chít vào vách núi ven sông với nhiều tầng, nhiều bậc trong khoảng dài 1km. Về niên đại, di tích Long Môn kéo dài từ cuối TK V sau CN đến TK VIII s.CN, qua các triều đại Bắc Ngụy, Tùy, Đường. Về cơ bản, đa số các chùa hang ở đây đều có các tượng Phật và nhiều vách tường chạm nổi hình các kiến trúc nhiều tầng cùng vô số Phật, tiên; *tất cả đều được đục thẳng vào đá núi mà thành chứ không hề mang từ nơi khác đến*. Riêng pho tượng Phật ngồi lớn nhất ngồi ở chính điện cao 17m14 cũng đã là một kỳ công.

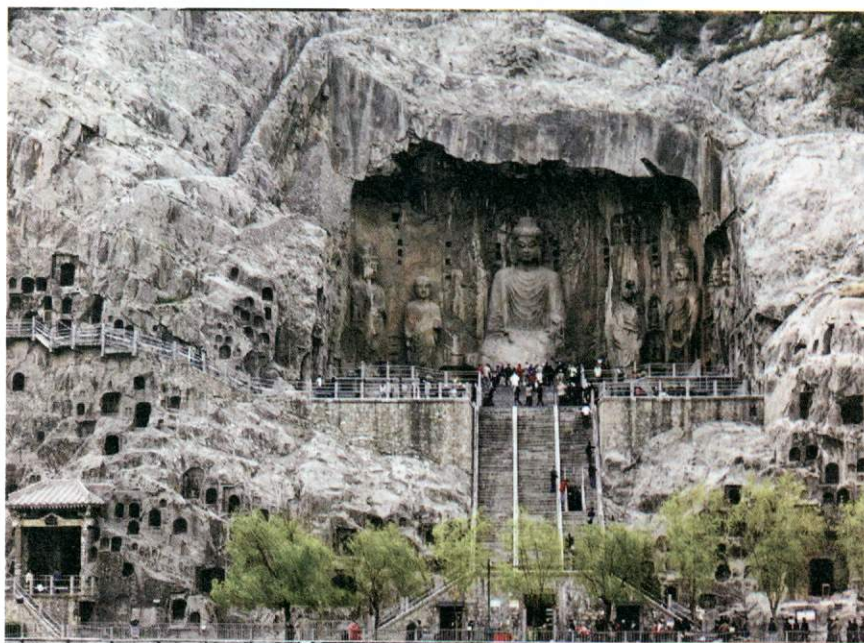

**1.7. Quần thể chùa hang Mạc Cao** ở thị trấn Đôn Hoàng, tỉnh Cam Túc, cửa ngõ đi từ vùng Trung Nguyên của Trung Quốc đến Tân Cương, cũng tức là nơi bắt đầu con đường tơ lụa vĩ đại ngày xưa. Tất cả 492 hang động thờ Phật tại Mạc Cao đều được tạc thẳng vào vách đá núi bên một thung lũng hẹp chạy dài. Về niên đại, quần thể chùa hang Mạc Cao được tạc và tô vẽ bắt đầu từ năm 366 sau CN cho mãi đến tận thế kỷ XIV mới chấm dứt. Như vậy việc đục đẽo và tô vẽ nội thất ở Mạc Cao đã trải qua các triều đại Đông Tấn, Bắc Ngụy, Tây Ngụy, Bắc Chu, Tùy, Đường, Ngũ Đại Thập Quốc, Tống, Tây Hạ, Nguyên, Minh. Trong 492 Phật động hiện còn hơn 2000 tượng Phật và 45.000m<sup>2</sup> tranh tường vẽ các tích Phật với các hoà sắc lạnh và nóng. Đặc biệt có 1 pho tượng Phật được tạc ngầm trong lòng núi từ năm 695 s.CN, cao 34,5m với 7 tầng hang bao quanh.

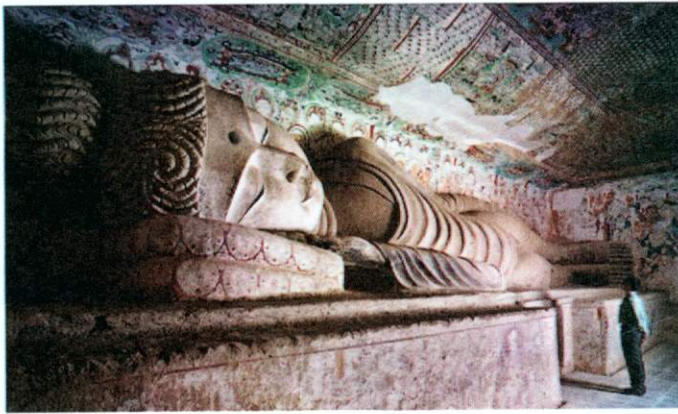

**1.8. Quần thể chùa hang Vân Cương** ở thị trấn Đại Đồng, tỉnh Sơn Tây, phía Bắc Trung Quốc. 53 Phật động được tạc vào vách núi đá bắt đầu từ nửa cuối thế kỷ V sau CN, vào thời Bắc Ngụy. Tượng Phật lớn nhất ở đây là pho Phật ngồi, cao 17m, trong lòng hang lớn nhất Vân Cương (hang số 5). Tất cả các vách hang ở Vân Cương đều được chạm chìm và tô vẽ thành các bức tranh tường kể về sự tích Đức Phật.



**1.9. Tượng nữ thần Tự do ở New York (Mỹ)** vốn là quà tặng của nước Pháp gửi nước Mỹ, do nhà điêu khắc Pháp F.A.Bartholdi khởi công từ 1874, đến 1884 thì hoàn thành và dựng ở Paris rồi chia ra 350 phần chở sang Mỹ. Đến năm 1886 thì xây và lắp xong trên một hòn đảo đối diện thành phố New York. Đây là pho tượng cực lớn, đã trở thành biểu tượng của nước Mỹ và trở nên nổi tiếng toàn thế giới. Nhưng điều đáng lưu ý ở bên trong tượng lại là một toà kiến trúc hẳn hoi với nhiều tầng, nhiều phòng và có bán vé để cho du khách tham quan có thể leo 354 bậc thang lên tận bên trong đầu tượng rồi ngắm nhìn toàn cảnh New York từ trên cao qua các cửa sổ đặc biệt, mở quanh vương miện của tượng. Nhìn bên ngoài ta thấy tượng màu xanh do lớp gỉ đồng nhưng bên trong là bộ khung với các xà thép chịu lực kiên cố. Nói một cách khác, đây là điêu khắc mà đây cũng chính là kiến trúc, cả hai không thể tách rời.

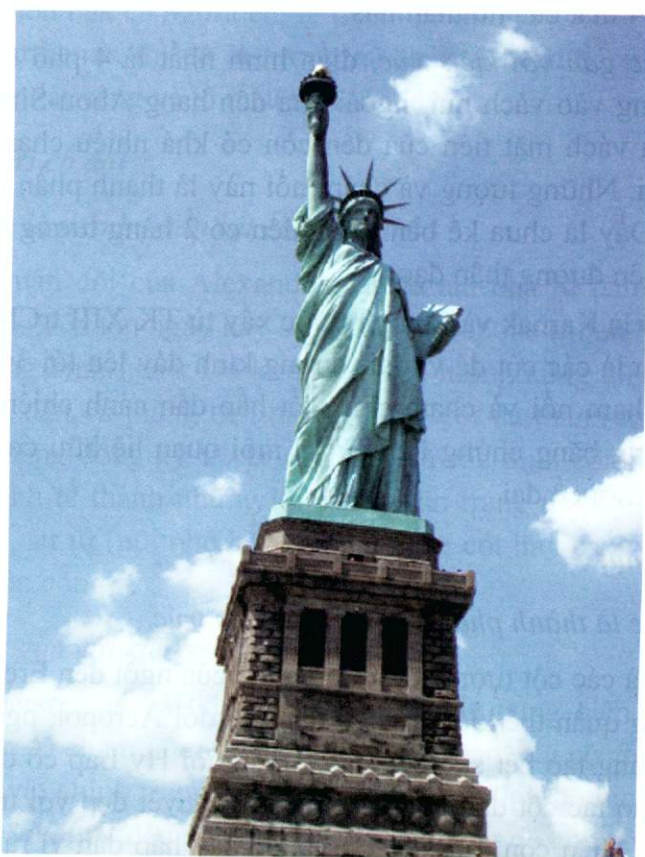

## **2. Kiến trúc kết hợp với Điêu khắc, tạo thành một chỉnh thể Kiến trúc – Điêu khắc**

Đa số các kiến trúc điển hình suốt từ các thời cổ đại, trung đại đến cận đại... thường có sự kết hợp kiến trúc với điêu khắc một cách nhuần nhuyễn. Đó có thể là những cung điện, lăng tẩm, đền đài, thành quách, chùa chiền... mà ngày nay, khi

đến tham quan, chúng ta sẽ thấy: cùng với cốt lõi kiến trúc là những giá trị lịch sử, nghệ thuật được lồng ghép bên những đức tin vào thần thánh, vua chúa cũng như sự khát khao, mơ mộng và bay bổng. Tất nhiên vẫn có những ngoại lệ khi con người, với tính thực dụng tối đa, từng xây dựng những nhà chung cư như ở thời La Mã cổ đại hay đa số nhà dân dụng ở mọi thời và mọi nơi. Nhưng dù sao những kiến trúc cổ được xây với mục đích vương quyền hay thần quyền thì đều chú trọng đến vẻ đẹp và sự tinh tế dành cho đức tin; và vì thế, những kiến trúc ấy tất yếu phải kết hợp với điêu khắc và hội họa để đảm bảo khả năng chuyển tải sự hấp dẫn của đức tin.

## **2.1. Ai Cập cổ đại**

### *2.1.1. Điêu khắc là thành phần của kết cấu kiến trúc*

Có rất nhiều đầu cột của các ngôi đền cổ Ai Cập được tạc thành tượng, điển hình là kiểu đầu cột tạc 4 mặt của nữ thần Isis.

*2.1.2. Điêu khắc gắn với kiến trúc*, điển hình nhất là 4 pho tượng vua Ramses cùng ngôi đỉnh lung vào vách núi, ngoài cửa đền hang Abou-Simbel, mỗi pho cao khoảng 20m. Trên vách mặt tiền của đền còn có khá nhiều chạm nổi trang trí tạc thẳng vào vách núi. Những tượng và chạm nổi này là thành phần hữu cơ, không thể tách rời của đền. Đây là chưa kể bên trong đền có 2 hàng tượng đá, tạc các vị thần đứng xếp hàng 2 bên đường thần đạo.

Hai ngôi đền cổ là Karnak và Louxor được xây từ TK XIII trCN - hiện là phế tích và chỉ còn chủ yếu là các cột đá vĩ đại (đường kính đáy lên tới 3m !) – vẫn còn lưu giữ được những chạm nổi và chạm chìm rất hấp dẫn cảnh chiến trận của pharaoh Ramses II, là những bằng chứng lịch sử về mối quan hệ hữu cơ giữa kiến trúc và điêu khắc ngay từ thời cổ đại.

## **2.2. Hy Lạp cổ đại**

### *2.2.1. Điêu khắc là thành phần của kết cấu kiến trúc.*

Nổi tiếng nhất là các cột tượng kiểu Caryatide của ngôi đền Erechtheion, một ngôi đền nhỏ nằm trong quần thể kiến trúc cổ đại trên đồi Acropol, ngay sau lưng thủ đô Athenes. Đây là sáng tạo hết sức độc đáo của người Hy Lạp cổ đại: thay vì làm cột cho ngôi đền cổ, họ tạc cột đá thành các thanh nữ tuyệt đẹp với trang phục vải cuốn xếp nếp thướt tha. Hiện còn 6 tượng Caryatide đầy hấp dẫn vì rất nữ tính, đang đội nóc đền đá cổ suốt từ năm 420 trCN cho đến tận ngày nay (được gần 2500 năm tuổi).

### *2.2.2. Điêu khắc gắn với kiến trúc*

Rất phổ biến vì hầu như công trình nào của Hy Lạp cổ đại cũng có sẵn yếu tố này. Trong số các kiến trúc cổ đại hiện còn ở nước này có bức chạm đôi sư tử nổi tiếng trên cổng thành cổ Mycenae, thường được gọi là “Cổng Sư tử”, tạc từ khoảng

TK XVI đến TK XII trCN và vẫn còn rõ nét cho đến tận ngày nay, dù thành phố đã bị hoang phế gần 3000 năm rồi.

Đền Parthenon, công trình chính trên đồi Acropol cũng có nhiều bức chạm đá trên vị trí diềm cao sát mái (frise) và nhất là ở mảng đầu hồi bít đốc (fronton). Đó là các chạm nổi cao (haut-relief) trên fronton và chạm nổi thấp (bas-relief) trên frise, thường mô tả các vị thần và các anh hùng cùng những huyền thoại về họ trong thần thoại Hy Lạp. Các bức chạm là tác phẩm điêu khắc mẫu mực của bậc thầy điêu khắc vĩ đại nhất thời Hy Lạp cổ đại Phydias. Sau 25 thế kỷ hưng thịnh và suy tàn, các bức chạm dù nứt vỡ, sứt mẻ hay mòn vẹt vẫn có thể làm ta kinh ngạc về tài năng kiệt xuất của Phydias thiên tài.

Đồng thời trong mỗi một ngôi đền thời Hy Lạp cổ đại thường có đặt tượng thờ của vị thần chủ ở vị trí trang trọng nhất để dân chúng đến chiêm bái và thờ cúng. Pho tượng là linh hồn của cả ngôi đền, là thành phần hữu cơ của kiến trúc đền. Với trường hợp đền Parthenon thì đó là tượng nữ thần Athena bách chiến bách thắng, nghe nói từng được dát vàng và tô màu rất lộng lẫy...

### **2.3. Ba Tư (Iran) cổ đại**

#### *2.3.1. Điêu khắc là thành phần kết cấu kiến trúc*

Mặc dù đã bị quân đội của Alexandre đại đế tàn phá từ năm 330 trCN nhưng những gì còn lại cho đến tận ngày nay ở phế đô Persepolis (miền Nam Iran) vẫn gây nhiều ấn tượng đáng kinh ngạc. Đó là những nền móng cung điện được quy hoạch thành hàng lối, đều đặn và thẳng tắp, những hàng cột đá thanh thoát cao vút – vốn từng đỡ vòm mái bằng đồng kỳ vĩ. Đáng chú ý là các đỉnh cột và chân cột thường được chạm khắc tinh tế thành những khối hoa văn trang trí hay các động vật thần thoại như ngựa, bò, sư tử (nổi nhô hẳn ra khỏi chân cột hay cạnh cổng để tạo thành bệ chân cột hay chân cổng)....

#### *2.3.2. Điêu khắc gắn với kiến trúc*

Cũng chính ở Persepolis, rải khắp các chân tường cung điện và các thành bậc thềm là những diềm đá chạm nổi nối nhau liên tiếp, thậm chí có chỗ chồng lên thành 3 tầng diềm. Nhân vật chính trong các chạm nổi là các lính bộ binh cầm khiên, giáo đang xếp hàng một và bước đều về phía trước. Bên cạnh đó còn có các thương nhân, thợ thủ công, người chăn gia súc dắt theo lạc đà, cừu, bò... Cũng có mấy cảnh tạc đức vua ngự trên ngai hay đứng dưới lọng che; thậm chí có cả cảnh sư tử săn bò hay cây cối, hoa lá. Tất cả đều được chạm nổi khá dày dặn, chỉnh chu, tia nếp trang phục, cành lá, cánh hoa, đặc biệt là nét râu, nếp tóc xoắn hết sức rõ nét... Đây chính là những trang trí kiến trúc mẫu mực, làm cho kiến trúc sinh động hẳn lên và mang những giá trị lịch sử không phai mờ.



## 2.4. Đế chế Angkor (Campuchia) thời trung đại

### 2.4.1. Điêu khắc là thành phần kết cấu kiến trúc

Đền Bayon ở trung tâm Angkor Thom là khu kiến trúc đền-núi được xây lắp bằng cách ghép đá. Khu đền này có tới 54 tháp đá, mỗi tháp lại tạc 4 mặt Phật khổng lồ. Nói cách khác, ta có 216 mặt Phật tạc đá để tạo thành 54 ngôi tháp. Những công thành bằng đá rất lớn trong hệ thống thành bao Angkor Thom cũng có các tháp tạc mặt tượng trên đỉnh cổng. Mỗi cổng có 4 mặt Phật rất lớn trên đỉnh, quay về 4 phía.

### 2.4.2. Điêu khắc gắn với kiến trúc

Tất cả các đền đài hay thành quách ở kinh đô cổ Angkor đều là những ví dụ điển hình của mối liên quan khăng khít giữa điêu khắc và kiến trúc. Ôm áp tất cả các bề mặt kiến trúc là vô số thần, Phật, tiên nữ Apsara, mây, lửa, sóng nước, hoa lá... được chạm nổi chi chít đến độ tham lam gần như phủ kín mít các mặt đá. Các nghệ nhân Khơ me tài hoa ngày xưa đã bắt đá cứng giòn vô tri phải trở nên mềm mại, phải biết uốn lượn lắt léo, phải nở thành hoa, kết thành trái, phải căng tròn đầy gọi cảm như ngực thiếu nữ mà cũng phải tia tốt tinh vi như vô số hạt trang sức li ti mà rất nét, xâu thành chuỗi trên cổ, ôm quanh bầu vú, ôm vòng bụng, ôm quanh cổ tay, cổ chân các nhân vật... Choáng hơn nữa là tất cả những nhân vật, cỏ cây, hoa lá, muông thú ấy lại được tập hợp hoàn hảo để kể lại nhiều trường đoạn điển hình trong 2 trường ca bất hủ của thần thoại Ấn Độ là Mahabharata và Ramayana. Điển hình nhất trong số đó là những trường đoạn chạm nổi dài hàng kilômét, chạy suốt vách tường đá hành lang trong đền Angkor, thể hiện sự tích “Khuấy biển sữa” trong trường ca Ramayana hay các trường đoạn tả lịch sử chiến trận của quân đội Khơ me với quân Chăm pa, Thái... và các cảnh chợ búa, chọi gà bên bờ sông đầy cá sấu... trong sinh hoạt thường nhật của người Khơ me xưa. Chính là nhờ hệ thống chạm khắc đầy nghệ thuật ấy mà cho dù văn minh Angkor đã lụi tàn 7 – 8 thế kỷ rồi nhưng kiến trúc Angkor vẫn đầy sinh động, hấp dẫn trong con mắt hàng triệu du khách thời hiện đại.

**2.5. Đền Borobudur (Indonesia)** là kiến trúc Phật giáo, xây dựng vào TK IX sau CN, trên đảo Java. Đền xây bằng đá xếp dần lên đỉnh, cao 35m, trông như một quả đồi với đáy vuông, mỗi cạnh dài 123m. Kiến trúc đền tượng hình cấu trúc triết học Mandala của đạo Phật gồm đáy vuông, 72 tháp nhỏ quay thành 3 tầng vòng tròn, bao lấy tháp lớn nhất ở giữa đỉnh, tổng thể kiến trúc 9 tầng, có 4 đường dẫn xếp thành các bậc đá từ chân đồi lên đỉnh ở giữa 4 cạnh. Nhiều tượng Phật tạc đá ngồi từ bi xen giữa các tháp đá nhỏ hoặc trong lòng các tháp này. Tất cả các tháp đều được chạm trở trang trí rất duyên dáng và đáng chú ý nhất là mặt vách đứng của các tầng đền được chạm nổi thấp (bas-relief) dày đặc, mô tả sự tích *Jataka*

(tiền kiếp của Đức Phật). Diện tích chạm nổi lên tới 8235m<sup>2</sup> với vô số hoạt cảnh rất sinh động, gồm người, voi, ngựa, chó, nhà cửa, thuyền bè, cây cối, chim chóc... Quả thật là kiến trúc và điêu khắc ở Borobudur quần quít lấy nhau hết sức hữu cơ, khó lòng tách bạch.



## 2.6. Kiến trúc và điêu khắc châu Âu từ thời Trung cổ đến Cận đại

Đây là giai đoạn mà kiến trúc tôn giáo và cung đình rất phát triển trên toàn châu Âu. Đồ sộ, vươn cao, oai phong lẫm liệt và diêm dúa... là những ấn tượng nổi bật mà ta có thể thấy ở những kiến trúc ấy. Suốt cả thời kỳ dài từ TK V đến TK XIX, kiến trúc và điêu khắc châu Âu đã trải qua nhiều giai đoạn nghệ thuật như Roman,

Gothic, Baroc, Bizantin, Phục Hưng... cũng như các trường phái Cổ điển, Lãng mạn, Tân Cổ điển, Hiện thực... Dù thay đổi và biến chuyển đến bao nhiêu chăng nữa thì kiến trúc và điêu khắc châu Âu suốt thời kỳ dài này vẫn luôn gắn bó mật thiết. Vô số các công trình kiến trúc tiêu biểu của châu Âu trong thời kỳ này hiện còn là minh chứng cho nhận định trên, xin chỉ tuyển chọn một số điển hình.

2.6.1. Nhà thờ Saint Lazare (Autun), Pháp, tiêu biểu cho nghệ thuật kiến trúc và điêu khắc Roman, được xây từ 1120 đến khoảng TK XIII thì xong. Nhà thờ cao đẹp, hoàn toàn bằng đá như nhiều nhà thờ thời trung cổ khác ở châu Âu. Tuy nhiên, điều đáng chú ý là ở đây có nhiều chạm nổi trên đá rất đặc sắc và tiêu biểu của điêu khắc Roman như bức chạm *Ngày phán xử cuối cùng* trên vòm cửa chính hay chạm đá trang trí trên các đỉnh cột. Tác giả của những chạm khắc ấy là nhà điêu khắc Gislebertus. Ngày nay chúng ta thấy điêu khắc Roman không đạt tới đỉnh cao tầm cỡ thế giới như thời Hy Lạp cổ đại hay Phục Hưng, và lại nghệ thuật thời trung cổ không đề cao vẻ đẹp cơ thể con người; nhưng những chạm nổi trên đá của Gislebertus ở nhà thờ Saint Lazare chỉ ít cũng có bố cục chuẩn mực, kết cấu chắc chắn và nhịp điệu đẹp. Sau này nghệ thuật Phục Hưng đã kế thừa và phát triển được những thành tựu đó của nghệ thuật Roman.

2.6.2. Quảng trường Signoria và lâu đài Vecchio ở Firenzé (Florence), Italia, tiêu biểu cho nghệ thuật kiến trúc và điêu khắc thời Phục Hưng, được xây dựng từ TK XIII đến TK XVI.



Tượng David tại quảng trường Signoria

Quảng trường là nơi tụ họp của dân chúng, nhất là vào các dịp lễ hội trong khi lâu đài Vecchio ngay bên cạnh với ngọn tháp cao 94m nay là toà Thị trường thành phố. Điểm đặc sắc nhất của quảng trường là nhóm tượng Đài phun nước Neptune (1560, cao 5,6m) và dãy tượng nổi tiếng từ thời Phục Hưng, gồm: Công tước Medici cưỡi ngựa (1587, cao 4,5m), lực sĩ Hercule (1525), David (1501, cao 4,34m)... Riêng tượng David tạc từ đá cẩm thạch của Michelangelo là kiệt tác tầm cỡ thế giới và cũng là biểu tượng sức mạnh của thành phố. Ngay bên cạnh lâu đài Vecchio lại còn có Hiên trung bày tượng rất sang trọng với mái bằng, không có tường mà chỉ gồm các cột và cửa vòm cao, rộng, mở ra quảng trường, bên trong bày cố định một chục pho tượng của các nghệ sĩ danh tiếng với đầy đủ bộ đá. Quần thể quảng trường, lâu đài, hiên bày tượng, đài phun nước... ở Firenzé đã trở thành trung tâm lịch sử - văn hoá đầy tự hào của người Italia.



*Đài phun nước Neptune*

2.6.3. Nhà thờ và quảng trường Saint-Pierre (thánh Pie) ở Vatican, Italia, được xây dựng vào thời Phục Hưng, từ giữa TK XV đến tận TK XVII. Nhà thờ có mái vòm tròn, cao 132,5m, đường kính 42m, là một kỳ công kiến trúc thời Phục Hưng. Quảng trường hình tròn trước mặt nhà thờ được bao quanh bởi hai bên hành lang vòng cung với 248 cột đá khổng lồ, mỗi cột cao tới 20m. Đặc biệt trên đỉnh các hành lang này có đặt 140 pho tượng thánh tạc đá cẩm thạch với vô số tư thế rất sinh động. Tác giả của nhà thờ và quảng trường này cùng nhiều tranh, tượng và chạm khắc trang trí kèm theo là những kiến trúc sư, nhà điêu khắc và họa sĩ danh tiếng lẫy lừng thế giới như Bramante, Michelangelo, Raphaelo, Brunelleschi, Bernini... Trong vô số các điêu khắc bày trong nội thất của nhà thờ thì nổi tiếng nhất là pho tượng tạc đá

có tên là *Pieta* của Michelangelo, tạc Đức Mẹ đang ôm xác Đức Chúa (vừa mới hạ từ thánh giá xuống) với niềm đau xót tột đỉnh. Đây là một đỉnh cao ở tầm cỡ thế giới của sự kết hợp kiến trúc – điêu khắc. Nếu nhà thờ tiêu biểu cho nghệ thuật Phục Hưng thì quảng trường tiêu biểu cho nghệ thuật Barôc.



*Quảng trường Saint-Pierre*

2.6.4. Nhà thờ Đức Bà Paris ở ngay trung tâm thủ đô nước Pháp, giữa đảo Cité trên sông Seine, là điển hình của kiến trúc và điêu khắc Gothic. Được khởi công từ 1163, nhà thờ Đức Bà Paris được xây dựng và chỉnh sửa rất lâu, đến tận 1345 mới hoàn thiện. Đây là một trong những điển hình của kiến trúc Gothic ở Pháp và châu Âu. Ngoài những đặc sắc về kiến trúc, nhà thờ này còn đáng chú ý bởi sự kết hợp nhuần nhuyễn với điêu khắc: 28 tượng thánh xếp trong 28 hốc tường, dàn hàng suốt mặt tiền, ngay trên 3 cửa vòm chính; phần trên cửa vòm chính giữa là các chạm nổi cao, mô tả sự tích *Ngày phán xử cuối cùng* của đạo Thiên chúa, với hàng trăm nhân vật hết sức sinh động đang chăm chú hướng vào Đức Chúa ngồi oai nghiêm chính giữa... Bên trong nhà thờ còn có một nhóm tượng đá đặc sắc, với đề tài *Pietà*, tạc Đức Mẹ đang than khóc Đức Chúa, bên cạnh 2 thiên thần có cánh. Dù chưa đạt đỉnh cao như pho tượng cùng đề tài nổi tiếng của Michelangelo nhưng nhóm tượng này vẫn xứng tầm mẫu mực cổ điển của điêu khắc. Ngoài ra còn có vô số những tượng đá, chạm nổi trang trí kiến trúc, nhiều đầu cống thoát nước tạc hình quỷ tai nhọn chịu tội thờ ra ở các tầng trên...



*Nhà thờ Đức Bà Paris*

## **2.7. Việt Nam thời trung đại**

Có rất nhiều dẫn chứng, thậm chí là đặc sắc về mối quan hệ khăng khít giữa kiến trúc và điêu khắc trên đất nước ta qua các thời kỳ lịch sử. Đó có thể là các tháp Chăm, chùa Khơ Me, đình làng Việt, chùa Việt... Để tránh dài dòng văn tự, chỉ xin đưa ra 2 dẫn chứng điển hình nhất:

2.7.1. *Chùa Bút Tháp (Thuận Thành, Bắc Ninh)* được xây xong năm 1647, thời Lê – Trịnh, bằng tiền của của triều đình, do hoàng hậu Trịnh Thị Ngọc Trúc và công chúa Lê Thị Ngọc Duyên cung tiến khi các bà về tu tại đây. Chùa có tổng thể kiểu nội công ngoại quốc với nhiều đơn nguyên như các toà: tam quan, gác chuông, tiền đường, thiêu hương, thượng điện, Tích thiện am, trung đường, hậu đường, hành lang, nhà tổ... Điêu khắc của chùa là điển hình của điêu khắc Phật giáo Việt Nam với rất nhiều pho tượng Phật tạc bằng gỗ mít hay đan lồng– đắp đất trộn trấu rồi sơn son – thếp vàng. Nổi tiếng nhất là pho tượng Phật Bà Quan Âm nghìn mắt nghìn tay, cao 3m70, được coi là đỉnh cao của điêu khắc cổ Việt Nam. Chùa còn có bộ tranh chạm nổi trên lan can đá bao quanh toà thượng điện và 2 bên cầu đá từ toà này bắc sang toà Tích thiện am. Đặc sắc nhất trong bộ chạm nổi đó là trích đoạn chạm đôi cò bay trên đồng lúa mang điển hình bản sắc Việt. Cũng phải kể đến các chạm nổi sơn son thếp vàng mô tả tích Phật kín các mặt tháp gỗ *Cửu phẩm liên hoa* trong lòng toà

Tích thiện am. Ngoài ra còn vô số chạm khắc trang trí kiến trúc tuyệt mỹ trên các kết cấu kiến trúc và trên các tháp đá, bia đá, giếng đá của chùa. Chùa Bút Tháp xứng đáng là điển hình xuất sắc nhất của mối quan hệ kiến trúc – điêu khắc trong di sản nghệ thuật cổ nước ta.



*Chùa Bút Tháp (Thuận Thành, Bắc Ninh)*

2.7.2. Đình Tây Đằng (Ba Vì, Hà Nội) dựng từ thời Mạc, có thể là năm 1583, là ngôi đình làng Việt cổ thứ nhì hiện còn hầu hết các kết cấu nguyên gốc như vì kèo gỗ, mái lợp ngói vẩy cá, 48 cột cái và cột quân, đầu đao, tàu đao, đầu dư, ván lá đề, trụ đầu, ván nông, đầu bẩy, hậu cung, không tường, không vách gỗ... chỉ thiếu sàn gỗ (vẫn còn vết lỗ mộng dầm sàn). Đó là hệ vì kèo gỗ rất cổ của người Việt còn tồn tại đến nay, sau hơn 4 thế kỷ. Điêu khắc trên vì kèo đình Tây Đằng là thành phần quan trọng của di sản nghệ thuật điêu khắc dân gian Việt Nam. Các chạm gỗ đầy ngẫu hứng và hết sức phong phú, sinh động, hiện diện trên các ván nông, đầu dư, đầu bẩy, ván lá đề... với vô số rồng, cá chép, voi, người, hoa lá... Đáng chú ý hơn, ta còn có thể thấy ở đây những bóng dáng hình ảnh thuở xưa của người Việt như *Mẹ gánh con*, *Xiếc chồng người*, *Quạt hầu cho quan*, *Cô tiên* (với váy, mũ, áo kiểu cổ)... Chạm gỗ dân gian Việt cổ chưa bao giờ tĩnh vi, cũng chẳng hề hoàn chỉnh; bù lại, đó là những phiến đoạn chân thực mà sống động, có vẻ vụng về mà đầy cảm xúc, nhịp điệu tươi vui, kể chuyện thật thà với tạo hình tối giản mà đầy biến hoá.



*Đình cổ Tây Đằng không có vách xung quanh*



*Đình Chu Quyên, Hà Nội*





*Tiên cưỡi rồng, Đình Phú Lăng, Bắc Ninh*



*Đánh cờ, đình Ngọc Canh, Vĩnh Phúc*

## II. MỐI LIÊN QUAN KIẾN TRÚC – HỘI HOẠ

Nói một cách nôm na, dễ hiểu nhất thì đó là: “Tranh vẽ lên tường nhà”. Tất nhiên, nhìn từ góc độ chuyên môn thì sự thể không giản đơn như vậy. Hội họa là ngành nghệ thuật ra đời thuộc loại sớm nhất trong lịch sử nhân loại, thậm chí trước cả kiến trúc. Bằng chứng là ngay từ thời kỳ đồ đá, khi vẫn còn chưa biết xây nhà, người nguyên thủy đã vẽ tranh lên các vách hang động. Nổi tiếng nhất nhì trong số các hang động kiểu ấy là hang Lascaux ở Pháp và Altamira ở Tây Ban Nha với niên đại phỏng đoán cho các bức tranh trên vách đá khoảng từ 15.000 đến 20.000 năm trước CN. “Nhân vật” chính trong các bức tranh ấy là các thú lớn- nguồn đạm động vật chủ yếu của người nguyên thủy như bò rừng, hươu, nai, ngựa, tê giác, voi ma mút... và các ác thú, đối thủ tranh cướp nguồn thức ăn bổ dưỡng ấy như sư tử, hổ, báo, gấu... Sau này, khi đã biết dựng nhà thì con người luôn luôn muốn trang hoàng nơi mình ở, nhất là khi họ xây được những căn nhà cao cấp nhất như đền, miếu, đình, chùa, hoàng cung, lăng mộ... Có những lăng mộ từng được vẽ kín cả tường, cột và trần nhà ! Sau hàng thiên niên kỷ hoang phế, may mắn thay chúng ta vẫn còn được chiêm ngưỡng những di sản kiến trúc tuyệt vời với những bức tranh tường lộng lẫy ở Ai Cập, Syri, Hy Lạp, Ấn Độ, Trung Quốc... và ngay cả ở Việt Nam ta. Chắc chắn đó là những báu vật nghệ thuật của cả nhân loại ! Vấn đề rất lớn nhưng chỉ xin gút lại 2 lưu ý nhỏ, một là: ham muốn được vẽ là tập tính của tất cả mọi người chúng ta, không chừa một ai, ngay từ thuở nhỏ, tạo thành những nét loằng ngoằng ngay trên tường nhà mình... Tất nhiên khi lớn lên, không phải ai cũng thành họa sĩ cả nhưng điều này dẫn tới lưu ý thứ 2 là: Hội họa, dù quý đến đâu chăng nữa, cũng chỉ có thể được lưu giữ hoặc trên các vách tường nhà, hoặc trong các ngôi nhà, và bởi thế, điều đó tạo nên mối liên quan hết sức đặc biệt giữa Hội họa và Kiến trúc.

Các di tích thể hiện mối liên quan này có thể phân loại như sau: kiến trúc có trang trí nội thất và tranh tường, kiến trúc có tranh ghép đá màu, kiến trúc có trang trí bằng cách ghép gốm sứ màu, kiến trúc có tranh kính màu, kết cấu và chạm khắc trang trí kiến trúc được sơn son thếp vàng...

### 1. Kiến trúc có trang trí nội thất và tranh tường

#### 1.1. Bức tranh tường cổ nhất hiện còn trong lịch sử nhân loại

Đó là bức tranh tường tìm thấy ở Syri, tại di chỉ khảo cổ Djade al - Mughara, bên bờ sông Euphrate, phía đông bắc thành phố Alepo. Sau một quá trình khai quật lâu dài từ đầu những năm 1990, đến năm 2007, các nhà khảo cổ Pháp đã công bố phát hiện bức tranh tường có niên đại khoảng 9000 năm tr.CN, tức là cách ngày nay 11.000 năm. Tranh vẽ trên tường gạch không nung của một ngôi nhà lớn có mái lợp gỗ mà các nhà khảo cổ đoán đó là một ngôi đền. Các họa sĩ thời kỳ đồ đá ở đây đã

vẽ tranh bằng 3 màu: đỏ, đen và trắng, nhưng với tạo hình cực kỳ hiện đại: gồm toàn các mảng hình vuông và chữ nhật.

Nhà xây ở vùng Trung Cận Đông cách đây khoảng 12.000 đến 8.000 năm thuộc loại những kiến trúc tối cổ của nhân loại và đương nhiên cũng tối giản: chỉ gồm 4 vách tường đất hoặc gạch không nung, mái bằng lợp gỗ. Vì thế, muốn thiêng hoá một ngôi đền, người ta phải đắp thêm các bực, bệ, treo các đầu bò vữa vẽ tranh tường (dù chỉ mới đạt trình độ tô mảng màu).

## ***1.2. Trang trí nội thất và tranh tường trong các đền đài, lăng mộ Ai Cập cổ đại***

### *1.2.1. Nội thất đền đài được tô màu trang trí*

Theo tín ngưỡng cổ đại Ai Cập, tất cả các đền đài, lăng mộ đều phải được trang hoàng lộng lẫy. Do đó mà tường, cột, trần trong các đền hay lăng thường được tô màu trang trí hầu như kín mít. Điển hình theo cách này là nội thất của ngôi đền thờ nữ thần Isis trên đảo Philae (150 trCN), giữa dòng sông Nil: từ chân tường, chân cột đến toàn bộ trần đền đều được tô vẽ tỉ mỉ, tinh tế và trang nhã đến độ tuyệt hảo. Năm 1798, các nhà khảo cổ học đi theo đoàn quân của Napoleon đến Ai Cập đã từng phải kinh ngạc trước cách trang trí kiến trúc cổ của Ai Cập và họ đành phải thán phục chép lại cách trang trí nội thất tuyệt vời này (bản vẽ của Lepere trong cuốn *Description de l'Egypte*).

*1.2.2. Chạm nổi nông (bas-relief) hoặc chạm chìm (hollow relief) trên tường đá vôi được tô màu như bức tranh hoàn chỉnh (vừa là điêu khắc vừa là hội hoạ)*

Khá nhiều Kim tự tháp và các lăng mộ cổ Ai Cập chọn cách trang trí nội thất bằng chạm nổi nông trên vách tường đá và các cột. Các bas-relief này thường có tính trang trí rất cao, bố cục chặt chẽ, nền phẳng, chi tiết rất tinh tế, hình tượng là người và các loài chim, thú, hoa lá. Màu tô chỉ có mấy màu cơ bản như trắng, đen, nâu đỏ, xanh cây, xanh trời ngả xám, vàng đất, vàng dát... nhưng tương quan đậm nhạt mạnh và khối nổi đã làm các bức tranh trở nên sinh động với hiệu quả thẩm mỹ cao. Điển hình cho các ví dụ của phần này là các bas-relief trong mộ của Ptahhotep hay mộ Mereruka ở Saqqara, thời Cổ vương quốc, triều đại thứ V và VI, 2350 - 2300 trCN. Còn chạm chìm tô màu trên tường đá vôi trong mộ Metjetji cũng ở Saqqara, thời Cổ vương quốc, triều đại thứ V, 2400 trCN.

### *1.2.3. Tranh tường trên vách và trên trần các đền đài, lăng mộ cổ Ai Cập*

Đây là các bích hoạ phổ biến thời Ai Cập cổ đại: tranh được vẽ lên vách, cột và trần của kiến trúc (đã xử lý bề mặt bằng cách bả thạch cao). Chính với cách vẽ này, các hoạ sĩ Ai Cập cổ đại để lại cho hậu thế một số trích đoạn nổi tiếng, xứng đáng là mẫu mực của bích hoạ thế giới cổ đại.

Các ví dụ cơ bản của phần này:

- Tranh tường trong lăng Sennefer (Thebes), 1427 – 1401 trCN, với các chòm nho, lá nho vẽ kín trần nhà, còn viên quan Sennefer thì được vẽ nhiều hình đang ngồi trên ghế ở khắp tường, cột để đón thức ăn, hoa sen tím, trái cây do 3 người vợ lần lượt dâng lên.

- Bộ tranh diềm tường vẽ ngỗng trời trong mộ tầng mastaba Ita ở Meidoum (Maidum), 2550 trCN, với hình vẽ 6 con ngỗng đẹp đẽ, tia tốt kỹ tới từng sợi lông, màu mạnh và tinh tế.

- Trích đoạn “Ba nữ nhạc công” ở lăng Nakht, thời Tân vương quốc, triều đại thứ XVIII, 1390 trCN. Đây là trích đoạn rất nổi tiếng với màu sắc đơn giản, chỉ có trắng, đen và nâu đỏ nhưng tạo dáng rất uyển chuyển, đường nét chất lọc và bay bướm.

- Trích đoạn “Săn chim trong đầm” ở lăng Nebamun, thời Tân vương quốc, triều đại thứ XVIII, 1390 trCN, với thợ săn Nebamon có nước da bánh mật đang đứng trên thuyền, vợ đứng kê phía sau và con gái bé nhỏ đang ôm chân; cả ba đang ngắm trong một trời đầy chim, bướm, cò, vịt trời và đầm nước đầy cá, lau sậy, hoa súng...

Hiệu quả của tranh tường Ai Cập cổ đại: kiến trúc lăng mộ Ai Cập cổ đại vốn tối giản, chỉ có 2 kiểu chính là Kim tự tháp thì đỉnh nhọn – đáy vuông và Mastaba thì các khối vuông chồng vài tầng nhỏ dần lên đỉnh, kỹ thuật thì xếp đá kín mít nên dù to lớn hùng vĩ nhưng trông rất nhàm chán. Thế nhưng chính nhờ hệ thống tranh tường phủ kín bên trong mà nội thất các lăng mộ sinh động, đẹp đẽ lên gấp bội phần; thậm chí có một số trích đoạn (đã kể trên) còn xứng đáng được coi là mẫu mực của hội họa thế giới thời cổ đại.

### ***1.3. Tranh tường ở cung điện Cnossos trên đảo Crete, Hy Lạp cổ đại.***

Khoảng 1600 năm trCN, nền văn minh đầu tiên trên đất Hy Lạp đạt tới cực thịnh ở đảo Crete. Cung điện Cnossos đã được xây dựng nguy nga... Ngày nay người ta còn tìm thấy trong phế tích của cung điện này những căn phòng lớn có cột tròn sơn đỏ, đầu và chân cột sơn đen. Cung điện có nhiều tranh tường, dầu không toàn vẹn vẫn để lại ấn tượng rất mạnh cho các nhà nghiên cứu mỹ thuật thời hiện đại. Nổi bật trong số đó là cảnh *Xiéc bò* với một người đang nhào lộn trên lưng một con bò khổng lồ trong khi 2 người khác đứng khổng chế ở đầu và đuôi bò. Tranh khác trong phòng thiết triều vẽ 2 con thú đầu chim với bờm xoắn ở thế đối diện 2 bên ngai vàng, hoà sắc chỉ có 2 màu đỏ - vàng, nét đen. Lại có trích đoạn vẽ 3 cô gái với đường nét rất bay bướm, tóc uốn lượn, áo đầy hoa văn... Rồi một trích đoạn đắp nổi hình hoàng tử cầm hoa, tóc đen, eo nhỏ, đội mũ lông chim trên nền đỏ sẫm... Các tranh tường của nền văn minh Minoen cho thấy cách đây 3600 năm, người Crete cổ đại đã xuất sắc trong tạo hình, tạo dáng, táo bạo trong bố cục và phóng khoáng sử dụng đường nét vẽ.



#### *1.4. Tranh tường trong 29 Phật động ở Ajanta, Ấn Độ*

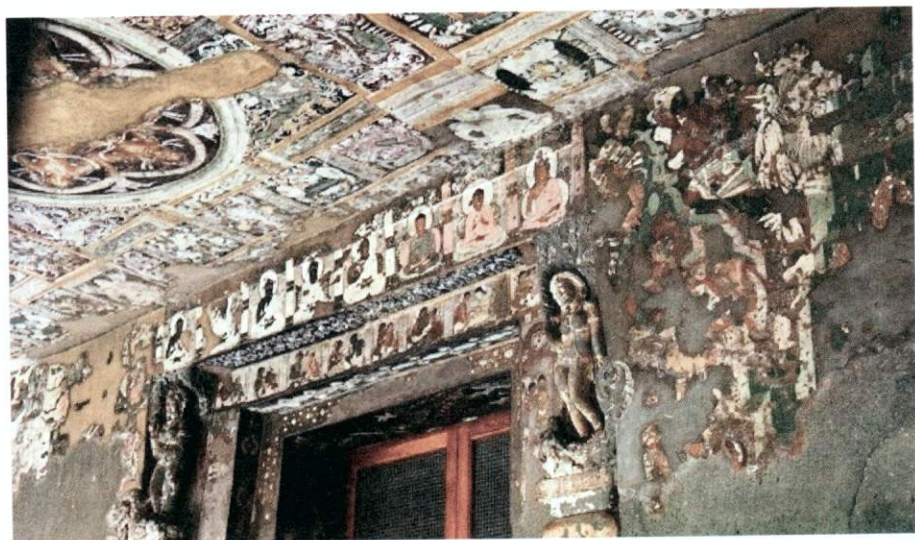

Như đã trình bày ở phần 1.1.2, khu chùa hang Ajanta, TK II – VI sau CN là kiến trúc không xây mà hoàn toàn tạc vào núi đá. Nội thất của 29 Phật động ở đó

được tô màu và vẽ hầu như kín mít tranh tường với màu sắc rất lộng lẫy. Nội dung cơ bản của các tranh này là sự tích Phật giáo với các nhân vật: Phật, thần thánh, sư sãi, apsara, nhạc công... Hoà sắc chủ yếu là vàng, vàng đất, nâu, đỏ, đen, trắng, xanh cây... thậm chí có cả dát vàng. Đường nét uyển chuyển, giàu tính trang trí. Có một số trích đoạn được coi là mẫu mực của bích hoạ thế giới như: *Tiên nữ Apsara* (Phật động số 17), *Tiền kiếp Đức Phật* (cửa vào Phật động số 17), *Các nhạc công và vũ nữ* (Phật động số 1), *Hoàng tử Mahadjanaka và vợ* (Phật động số 1), *Ngọc hoàng Indra cùng các tiên nữ Apsara bay đến yết kiến Đức Phật* (Phật động số 17), *Nàng Irandasi ngồi đu* (Phật động số 2), *Trang trí vòm trần* (Phật động số 11)...

### **1.5. Tranh tường trong 492 Phật động Mạc Cao, Đôn Hoàng, Trung Quốc**

Như đã trình bày ở phần 1.1.7, khu chùa hang Mạc Cao, 366 – TK XIV sau CN cũng là kiến trúc không xây mà hoàn toàn tạc vào núi đá. Nội thất của 492 Phật động ở đó cũng được tô vẽ hầu như kín mít cả tường, cột và trần với màu sắc rất lộng lẫy. Nội dung cơ bản của các tranh này cũng là các sự tích Phật giáo theo tạo hình Trung Á, Tây Tạng và Hán hoá với các nhân vật: Phật, thần thánh, sư sãi, apsara, nhạc công... Hoà sắc chủ đạo là các gam lạnh với các màu xanh cỏ vịt, xanh trời, xanh lá mạ, xám, đen, trắng... hoặc gam nóng với các màu vàng, vàng đất, nâu, đỏ, tím, đen... và cũng có cả dát vàng. Đường nét rất mạnh bạo, hoặc dày dặn, hoặc mảnh mai, giàu tính trang trí. Một số nội thất và trích đoạn được coi là mẫu mực của bích hoạ thế giới: *Nội thất Phật động số 285* (trang trí kín mít toàn bộ tường và trần), *Hoàng tử Sudana trong Phật thoại Jataka – hoà sắc xanh dương* (Phật động số 419), *Phật nhập Niết bàn – hoà sắc nâu đen*, *Ba vị Bồ tát – hoà sắc xanh ngọc* (Phật động số 420), *Đức Phật cười ngửa gập hươu – hoà sắc đỏ* (Phật động số 257), *Đức Phật thuyết pháp – hoà sắc xanh và xám*, các *Trang trí trần nhà hình vuông – hoà sắc nâu, đen, đỏ, xanh ngọc, xanh xám và xanh lá mạ*...

## **2. Kiến trúc có tranh ghép đá màu**

Tranh ghép đá màu là thành tựu của nền văn minh La Mã, ra đời khoảng TK IV trCN. Thuở ấy, người ta đã ghép tranh đá màu trong các cung điện, đền thờ đa thần giáo, dinh thự của quý tộc, nhà tắm công cộng rồi sau đó ghép cả trong các nhà thờ đạo Thiên chúa... Thoạt tiên người ta lấy các loại sỏi đá tự nhiên để ghép thành tranh nhưng sau đó, khi đòi hỏi chất lượng tăng lên, nghệ nhân La Mã đã lựa chọn các loại đá có màu sắc khác nhau, cưa cắt, mài để tạo ra các miếng đá vuông, phẳng, nhỏ đều rồi ghép và gắn theo các hình mảng bố cục định sẵn. Phần lớn tranh ghép đá màu có tính trang trí kiến trúc nhưng cũng có một số đạt tới chất lượng tạo hình cao cùng với nội dung có giá trị lịch sử. Loại tranh này chắc chắn có độ bền màu gần như vĩnh cửu. Tranh có thể gắn trên vách tường, sàn nhà và đặc biệt còn được lát

đáy bể bơi trong các nhà tắm công cộng. Nổi tiếng nhất ở thể loại tranh này là bức “*Alexandre đại đế tấn công quân Ba Tư của vua Darius trong trận Issus*”, 2m72 × 5m13, niên đại khoảng năm 100 trCN, ghép đá màu trên tường trong một dinh thự La Mã cổ của thành Pompeii (vốn bị núi lửa Vezuve chôn vùi năm 79 sau CN, được khai quật lên từ TK XIX). Dù là tranh ghép mảnh (lại đã rụng vài phần) nhưng bức tranh nói trên vẫn thể hiện khả năng tả thực khá cao: có khối nổi với nháy sáng, khối sáng tối, nếp nhăn trang phục, chi tiết áo giáp, bóng đổ... Tại Pompeii còn một số tranh ghép mảnh đáng kể khác như các tranh “*Gánh hát rong*”, “*Gánh kịch rong*” của họa sĩ có tên là Dioscoride de Samos. Một di tích La Mã khác cũng có nhiều tranh ghép mảnh là Villa Casale ở đảo Sicile với các tranh mô tả cảnh săn bắn, nhập cảng các loại thú rừng từ châu Phi, các cô gái điền kinh mặc bikini...

Kiểu tranh ghép đá màu đã làm kiến trúc La Mã đẹp hơn, sang hơn. Tranh có thể làm rất to với chi tiết rất nhỏ do mỗi viên đá ghép chỉ cỡ 1 × 1cm, dễ làm khối vòn, dễ thay các mảnh mà màu lại rất bền.

### **3. Kiến trúc có trang trí bằng cách ghép gốm sứ màu**

Ngược lại với tranh ghép đá màu của La Mã và phương Tây là kiểu ghép mảnh gốm sứ màu của phương Đông, trong đó có Trung Quốc và Việt Nam. Thật khó xác định loại tranh ghép mảnh gốm sứ xuất hiện từ bao giờ, chỉ biết từ cách đây hơn 1000 năm đã có kiểu gắn đĩa gốm hoặc sứ lên các tháp mới xây ở vùng Hoa Nam TQ, sau đó kiểu trang trí này lan rộng ra hầu khắp vùng Đông Nam Á, thậm chí cả tới Nam Á và Đông Phi (thời mà đoàn thương thuyền của Trịnh Hoà đi khắp Ấn Độ Dương, đầu TK XV). Có lẽ dần dà người ta nhận thấy gốm sứ bền màu mà lại đẹp hơn nhiều so với cách sơn màu ra mặt ngoài các tháp nên các mảnh gốm sứ vỡ đã được tận dụng để gắn lên bề mặt kiến trúc.

Tại Việt Nam, kiểu thức này có lẽ xuất hiện tương đối muộn vì các di tích có gắn mảnh gốm sứ chủ yếu là từ thời Nguyễn, TK XIX – đầu TK XX. Các dẫn chứng điển hình nhất là trang trí ghép mảnh gốm sứ trong Hoàng thành Huế và trong các lăng vua nhà Nguyễn. Đặc biệt nhất là các trang trí ghép gốm sứ màu trên tường và bệ tượng vua Đồng Khánh rất lộng lẫy, dù chịu ảnh hưởng cả Tây lẫn Tàu.

### **4. Kiến trúc có tranh kính màu**

Tranh kính màu ra đời và phát triển cùng với nghệ thuật Gothic. Cụ thể hơn: đó là đặc sản của các nhà thờ Gothic. Loại tranh này dùng các miếng kính có độ màu mạnh như đỏ, xanh lá cây, xanh da trời, xanh biển, vàng, tím... với viền đen theo chu vi giữa các miếng kính để ghép kín các cửa sổ nhà thờ. Tranh kính màu đã làm cho các nội thất rất tối trong các nhà thờ trở nên lung linh hơn, sặc sỡ hơn, tất nhiên với điều kiện nhìn từ trong ra (ngược sáng). Một số tranh kính màu trong các nhà thờ Gothic nổi tiếng: 1. Kính màu bố cục hình tròn, kiểu *Cửa sổ hoa hồng* của các

nhà thờ Đức Bà Paris, nhà thờ Chartres, Reims, Bourges (Pháp) thường là hoa văn hình học; 2. Các cửa kính màu thành nhóm hình chữ nhật theo trục đứng với đỉnh vòm nhọn của các nhà thờ Chartres, Reims, Saint Denis (Pháp) hay Wells (Đức) thường là tranh bố cục về sự tích trong kinh thánh, đôi khi là sự kiện lịch sử ra đời của nhà thờ.

### **5. Kết cấu và chạm khắc trang trí kiến trúc được sơn son thếp vàng**

Tất cả các đình làng Việt đều dành vị trí chính giữa cho việc thờ cúng với các ban thờ, cửa võng, hoành phi, câu đối, bài vị, cặp tượng hạc đứng trên lưng rùa hay đôi tượng phỗng quỳ... Dù đình làng 3 gian hay 5 gian thì việc thờ cúng vẫn được sắp đặt ở gian giữa, chính đây là dẫn chứng điển hình cho mối liên quan giữa kiến trúc (cột, vì kèo) với điêu khắc (tượng hạc-rùa, tượng phỗng, tượng thành hoàng hay các chạm khắc trang trí trên cửa võng) và hội họa (sơn son thếp vàng trên các tượng, hoành phi, câu đối, cửa võng). Ngày xưa, khi chưa có điện mà chỉ thắp nến thì nội thất các đình chùa khá tối nên nếu chỉ có màu gỗ thì không gian tôn giáo thiếu hẳn sự linh thiêng. Giải pháp sơn son thếp vàng đã tạo ra hiệu quả tuyệt vời: màu sắc lộng lẫy, sáng bóng, không gian lung linh, chống được cả mối mọt và mục ruỗng. Dẫn chứng điển hình cho mục này là gian giữa của các đình làng: Diêm (Bắc Ninh), Phù Lưu (Bắc Ninh), Thổ Tang (Vĩnh Phúc), Hàng Kênh (Hải Phòng), Phong Phú (TPHCM), Long Thanh (Vĩnh Long). Đáng chú ý nhất là cửa võng đình Diêm được chạm lộng 9 lớp rồng cuốn và thếp vàng toàn bộ, trở nên rực rỡ trong một không gian thâm trầm.

## **III. NHỮNG KIẾN TRÚC NGHỆ THUẬT HIỆN ĐẠI KỶ LẠ - TỔNG HOÀ CỦA CẢ KIẾN TRÚC, ĐIÊU KHẮC VÀ HỘI HOẠ**

Đến thời hiện đại, kiến trúc thế giới phát triển vượt bậc nhờ những thành tựu khoa học kỹ thuật nở rộ chưa từng có trong lịch sử nhân loại. Rất nhiều toà kiến trúc tầm cỡ đã mọc lên ở các đô thị lớn của các cường quốc như Mỹ, Nhật, Úc, Anh, Pháp, Liên xô, Đức, Ý, Tây Ban Nha... mà cả thế giới đều phải biết đến, thậm chí thán phục. Trong số đó có những công trình đặc biệt hấp dẫn vì gây ấn tượng rất mạnh do là kiến trúc nhưng lại có kết cấu hết sức mới lạ và tạo hình kiểu điêu khắc với màu sắc hội họa đầy biểu cảm. Xin giới thiệu sau đây một số ví dụ điển hình:

**1. Nhà thờ Sagrada Familia của kiến trúc sư Antonio Gaudi** được khởi công xây dựng từ 1884 tại Barcelona, Tây Ban Nha. Tác giả đã trực tiếp chỉ đạo thi công đến năm 1926 thì chết vì tai nạn giao thông, công trình bỏ dở hơn 70 năm, đến tận đầu TK XXI thì chính phủ Tây Ban Nha tiếp tục hoàn thiện. Dù vậy, diện mạo căn bản của nhà thờ đã định hình từ 1926 và được giới kiến trúc đánh giá cao. Nhà thờ là cả một cụm tháp 8 ngọn, cao tới 100m, đua chen vươn lên trời xanh. Chắc chắn đó



là kiến trúc nhưng lại mang dáng vẻ tạo hình kiểu điêu khắc: khối thuôn tròn cuộn cuộn xoắn nhọn lên đỉnh đầy chất biểu hiện; thay cho cảm giác vững chãi của kiến trúc là cảm giác vút bay lên trời; thay cho các diện- khối tiết chế góc cạnh là những cột phức thể như biển ảo đầy sinh khí; thay cho gam màu xám trầm mặc của các nhà thờ cổ là những màu gốm, gạch, men rực rỡ. Gần một thế kỷ đã qua, nhà thờ Sagrada Familia đã trở thành hình ảnh biểu tượng không phai mờ của Barcelona và ấn tượng mạnh mà nó gây ra chưa bao giờ cũ.



*Toàn cảnh nhà Sagrada Familia tại Barcelona, TBN*

**2. Bảo tàng Nghệ thuật hiện đại và đương đại Guggenheim ở Bilbao, Tây Ban Nha** do kiến trúc sư Frank Gehry thiết kế từ 1991, khánh thành năm 1997. Được coi là một kiệt tác của TK XX, bảo tàng có kết cấu tạo hình rất táo bạo, đồng thời cũng rất lãng mạn. Toà nhà là một tổ hợp của các khối cong vồng, lượn sóng, đan cài nhô ra, thụt vào rất khúc triết mà khoáng đạt. Bề mặt các khối là sự kết hợp của mấy mảng cửa kính với vỏ titan lẫn tấm ánh bạc lại soi bóng xuống dòng sông Nervion gây cảm giác đầy mơ mộng. Cái đặc sắc của khối và màu kiến trúc là vừa mạnh mẽ vừa dịu dàng biến ảo tùy theo ánh nắng sớm, trưa, hoàng hôn hay đèn đêm mà toà nhà đổi màu: khi xám đậm như mây đông, khi sáng loáng như ánh chớp, lúc lại vàng

rực trong ráng chiều hoặc phớt tím hay xanh biếc lẫn êm vào bầu trời mát dịu... Tạo hình của bảo tàng còn được sự tương tác của mấy tác phẩm điêu khắc đương đại như Nhện (đồng) khổng lồ của Louise Bourgeois hay tổ hợp cây hoa kết thành hình con Chó cực lớn, rực rỡ sắc màu của Jeff Koons... luôn bày bên sân sát cạnh.



*Tòa nhà bảo tàng Guggenheim tại Bilbao, TBN*

**3. Phức hợp nhà Waldspirale (rừng xoắn ốc)** do kiến trúc sư Heinz. M. Springman xây theo bản vẽ của họa sĩ Friedensreich Hundertwasser từ năm 1998 đến 2000 tại Darmstadt (Đức).

Đó là chung cư 105 căn hộ có nhà để xe, quán cà phê, quầy bar, hồ nước nhân tạo, sân chơi cho trẻ em... Tòa nhà lượn vòng hình chữ U, cao thấp ngẫu hứng, mặt tường uốn cong với hơn 1000 cửa sổ đa dạng, đa màu sắc, vị trí có vẻ tùy tiện... Mặt ngoài của toà nhà được sơn nhiều màu với nhịp chạy ngang nở ra- co vào đầy nhịp điệu, lại chen với vài mảng cây dây leo hoặc cây bắt thân mọc ra từ cửa sổ. Hơn thế, có cả một vườn cây mọc xen các bãi cỏ xanh mượt bao trùm và uốn lượn theo trên đỉnh toà nhà để vươn tới 3 điểm nhấn là một tháp tròn dát vàng lấp lánh trên đỉnh cao nhất, một tháp bông nhon đỉnh cũng dát vàng ở lưng chừng và một tháp củ hành dát lợp ngói trắng dưới tháp. Đây là chưa kể sân trong và các nội thất của khu chung cư được lát nhiều loại gạch màu và men màu rực rỡ chạy thành các đường lượn duyên dáng rất hấp dẫn các em nhỏ. Những người sống ở chung cư này đều có cảm giác hưng phấn và sáng khoái. Đây là sự kiến trúc hoá thành công một ý tưởng hội họa đầy lãng mạn.



*Phức hợp nhà Waldspirale*

#### 4. Izola Social Housing (nhà ở xã hội) ở Izola, Slovenia



*Nhà ở xã hội tại Izola, Slovenia*

Nhóm tác giả người Slovenia thiết kế từ 2003, thi công 2004 – 2006 với 30 căn hộ trên diện tích 5452m<sup>2</sup>. Đáng chú ý là các căn hộ, cửa sổ, ban công nhô ra, thụt vào theo các thế dọc, chéo, nghiêng, thẳng, cúi... với các mảng hình kỷ hà sơn màu rực rỡ: tím, cam, vàng, trắng, hồng, xanh lá cây, xanh trời, vàng đất... Quả là một sự phối hợp kiến trúc- điêu khắc- hội họa cực đoan, táo bạo và hấp dẫn.

## TÀI LIỆU THAM KHẢO

1. DUC. *Nghệ thuật bố cục và khuôn hình dành cho Hội họa, Nhiếp ảnh, Tranh truyện và Quảng cáo (Bản dịch của Đức Hòa)*. Nhà xuất bản Fleurus. Paris. 1992..
2. Đặng Đức Siêu. *Chữ viết trong các nền văn hoá*. NXB Văn hoá. Hà Nội 1982.
3. Michel Laclotte và Jean-Pierre Cuzin. *Từ điển Hội họa, phần L-Z (tiếng Pháp)*. NXB Larousse. Paris 1996.
4. Ray Smith. *Sổ tay nghệ sĩ (tiếng Pháp)*. NXB Bordas. Paris 1989.
5. *Từ điển bách khoa có minh họa (tiếng Pháp)*. NXB Larousse. Paris 1991.
6. Lê Thanh Đức. *Chuyện kỹ thuật trong hội họa*. NXB Văn hoá, Hà Nội 1977.
7. Phạm Cao Hoàn biên dịch. *Vẽ màu nước xưa và nay*. NXB Mỹ thuật, 1998.
8. *Ký họa miền Nam Việt Nam, tập VI*. NXB Văn nghệ Giải phóng, 1975.
9. Lời Tô Hoài, tranh Tạ Huy Long. *Đế mèn phiêu lưu ký*. NXB Kim Đồng, Hà Nội 2007.
10. Nguyễn Du Chi. *Hoa văn Việt Nam*. NXB Mỹ Thuật. Trường Đại học Mỹ Thuật, Viện Mỹ Thuật, Hà Nội 2003.
11. *Lịch sử văn minh Trung Hoa, tập II* (phần về Khoa học kỹ thuật - Nghệ thuật Hội họa - Nghệ thuật Điêu khắc - Thư pháp và Khắc dấu). NXB Văn hoá Thông tin. Hà Nội, 2004.
12. *Kể chuyện Văn hoá truyền thống Trung Quốc*. NXB Thế giới, Hà Nội, 2003.
13. *Tổng quan nghệ thuật Đông phương – Hội họa Trung Hoa*. NXB Mỹ thuật, Hà Nội, 2005.

# MỤC LỤC

|  | Trang |
|--|-------|
| <i>Lời nói đầu</i>   | 3     |
| <b>Phần 7. VẼ TRANG TRÍ</b>  |       |
| 1. Lược sử nghệ thuật trang trí  | 7     |
| 1.1. Sự ra đời   | 7     |
| 1.2. Hình thức   | 7     |
| 1.3. Truyền thống trang trí của người Việt   | 7     |
| 2. Các khái niệm cơ bản của trang trí  | 8     |
| 2.1. Hình kỷ hà  | 8     |
| 2.2. Hoa văn   | 8     |
| 2.3. Họạ tiết  | 8     |
| 2.4. Đường nét   | 8     |
| 2.5. Màng miêng trong trang trí  | 8     |
| 2.6. Đường công tua  | 8     |
| 2.7. Hoà sắc   | 8     |
| 2.8. Tông màu  | 8     |
| 2.9. Tông suyếc tông   | 9     |
| 3. Các kết cấu cơ bản  | 9     |
| 3.1. Đối xứng gương, đối xứng toả tròn; so le, lặp đi lặp lại  | 9     |
| 3.2. Nguyên tắc phân tầng  | 9     |
| 3.3. Kết cấu xuôi ngược  | 9     |
| 4. Các kiểu bài trang trí cơ bản: hình vuông, chữ nhật, tròn, diềm tường, vải hoa, tranh kính màu... | 9     |
| 5. Bài trang trí hình vuông  | 10    |
| 5.1. Khuôn khổ   | 10    |
| 5.2. Vẽ bằng bột màu   | 10    |
| 5.3. Chuẩn bị  | 10    |

|  |    |
|--|----|
| 5.4. Những nguyên lý của trang trí hình vuông        | 10 |
| 5.5. Các bước phác thảo                              | 11 |
| 5.6. Các bước thể hiện                               | 14 |
| 6. Bài trang trí hình chữ nhật                       | 14 |
| 6.1. Khuôn khổ                                       | 14 |
| 6.2. Vẽ bằng bột màu nghiền                          | 14 |
| 6.3. Chuẩn bị  | 14 |
| 6.4. Những nguyên lý của trang trí hình chữ nhật     | 14 |
| 6.5. Các bước phác thảo                              | 15 |
| 6.6. Các bước thể hiện                               | 15 |
| 7. Bài trang trí hình tròn                           | 17 |
| 7.1. Khuôn khổ                                       | 17 |
| 7.2. Vẽ bằng bột màu nghiền                          | 17 |
| 7.3. Chuẩn bị  | 17 |
| 7.4. Những nguyên lý của trang trí hình tròn         | 17 |
| 7.5. Các bước phác thảo                              | 17 |
| 7.6. Các bước thể hiện                               | 18 |
| 8. Bài trang trí diềm tường                          | 20 |
| 8.1. Khuôn khổ                                       | 20 |
| 8.2. Vẽ bằng bột màu nghiền                          | 20 |
| 8.3. Chuẩn bị  | 20 |
| 8.4. Những nguyên lý của trang trí diềm tường        | 20 |
| 8.5. Các bước phác thảo                              | 20 |
| 8.6. Các bước thể hiện                               | 21 |
| 9. Bài trang trí kính màu                            | 23 |
| 9.1. Vài dòng lịch sử                                | 23 |
| 9.2. Giới hạn bài tập                                | 23 |
| 9.3. Những nguyên lý của tranh kính màu              | 24 |
| 9.4. Cách làm bài tập                                | 24 |
| 9.5. Bài tranh kính hình tròn (Cửa sổ hoa hồng)      | 25 |
| 9.6. Bài tranh kính hình chữ nhật đứng (có đỉnh vòm) | 27 |
| 9.7. Bài tranh kính hình trái tim ngược (đáy bằng)   | 29 |

## Phần VI. ĐIÊU KHẮC

|   |    |
|---|----|
| I. Lý thuyết về mục đích, định nghĩa, chất liệu, loại hình và lược sử điêu khắc | 31 |
| 1. Định nghĩa   | 31 |
| 2. Lược sử điêu khắc  | 31 |
| 2.1. Nguồn gốc  |    |
| 2.2. Từ thời Cổ đại đến Trung cổ  | 31 |
| 2.3. Thời Phục hưng   | 32 |
| 2.4. Thời Hiện đại  | 32 |
| 2.5. Ba xu hướng lớn của điêu khắc trên thế giới                                | 32 |
| 2.6. Lược sử điêu khắc của người Việt   | 32 |
| 3. Mục đích dạy và học môn điêu khắc  | 34 |
| 4. Ngôn ngữ và chất liệu điêu khắc  | 34 |
| 5. Một số loại hình điêu khắc   | 35 |
| 5.1. Phù điêu   | 35 |
| 5.2. Tượng tròn   | 35 |
| 5.3. Tượng đài  | 35 |
| 5.4. Dây thép uốn, căng, treo   | 35 |
| 5.5. Điêu khắc thiên nhiên  | 35 |
| 5.6. Điêu khắc địa hình   | 35 |
| 6. Sự khác nhau giữa tượng đài và tượng trang trí                               | 36 |
| 6.1. Hình thức tượng đài và tượng trang trí                                     | 35 |
| 6.2. Nội dung tượng đài và tượng trang trí                                      | 35 |
| 6.3. Vị trí đặt tượng đài và tượng trang trí                                    | 36 |
| 7. Một số nguyên tắc cơ bản trong bố cục tượng tròn và phù điêu                 | 36 |
| 7.1. Sự liên quan chặt chẽ giữa các khối và phù điêu                            | 36 |
| 7.2. Giảm lược các chi tiết   | 36 |
| 7.3. Bố cục phù điêu  | 36 |
| 8. Các kỹ thuật điêu khắc   | 39 |
| II. Kỹ năng thực hành cơ bản  | 39 |
| 1. Chuẩn bị dụng cụ - vật liệu  | 39 |
| 2. Sinh viên tập các kỹ năng chuẩn bị đất                                       | 45 |



# GIÁO TRÌNH CƠ SỞ MỸ THUẬT DÀNH CHO SINH VIÊN KIẾN TRÚC TẬP III

*Chịu trách nhiệm xuất bản:*

TRỊNH XUÂN SƠN

|                      |  |
|----------------------|--|
| <i>Biên tập:</i>     | NGUYỄN THU DUNG                                |
| <i>Chế bản:</i>      | TRẦN KIM ANH                                   |
| <i>Sửa bản in:</i>   | NGUYỄN THU DUNG                                |
| <i>Vẽ bìa:</i>       | NGUYỄN NGỌC DŨNG<br>PHẠM TÚ NGỌC               |
| <i>Nhóm tác giả:</i> | BỘ MÔN CƠ SỞ NGHỆ THUẬT<br>KHOA KT & QH - ĐHXD |

---

In 800 cuốn khổ 19 × 27cm tại Xưởng in Nhà xuất bản Xây dựng. Giấy chấp nhận đăng ký kế hoạch xuất bản số 40-2014/CXB/03-01/XD ngày 3/01/2014. Quyết định xuất bản số 188-2014/QĐ-XBXD ngày 11/9/2014. In xong và nộp lưu chiểu tháng 9-2014.





### MỐI LIÊN QUAN

Ba ngành Kiến trúc - Điêu khắc - Hội họa có mối quan hệ mật thiết từ ngàn xưa, ngay khi con người biết làm nghề thuật và nhất là từ khi biết làm nhà để ở. Những kim tự tháp Ai Cập, những ngôi đền Hy Lạp cổ đại hay những ngôi chùa Phật ở châu Á đều là tổng hòa về mặt kỹ thuật - nghệ thuật của 3 ngành nghệ thuật mà đây chất kỹ thuật nói trên.

Cũng có khi vì lý do kinh tế hay vì quá thực dụng mà ở một số thời kỳ người ta đành chỉ làm kiến trúc đơn thuần, chỉ cốt để ở và triệt tiêu những mộng mơ cùng đức tin vào thần thánh. Thật may là những thời kiến trúc thực dụng triệt để không kéo dài mãi bởi con người tất yếu nhận ra rằng: chỗ ở của người bao giờ cũng cần phải đẹp để thoải mãn đời sống tinh thần luôn khát lãng mạn và thăng hoa của chính con người.

### KIẾN TRÚC VÀ ĐIÊU KHẮC

Đa số các kiến trúc điển hình suốt từ các thời cổ đại, trung đại đến cận đại... thường có sự kết hợp kiến trúc với điêu khắc một cách nhuần nhuyễn. Đó có thể là những cung điện, lăng tẩm, đền đài, thành quách, chùa chiền... mà ngày nay, khi đến tham quan, chúng ta sẽ thấy: cùng với cốt lõi kiến trúc là những giá trị lịch sử, nghệ thuật được lồng ghép bên những đức tin vào thần thánh, vua chúa cũng như sự khát khao, mơ mộng và bay bổng.

### NHỮNG KIẾN TRÚC HIỆN ĐẠI KỶ LẠ - TỔNG HÒA CỦA KIẾN TRÚC - ĐIÊU KHẮC - HỘI HỌA

Đến thời hiện đại, kiến trúc thế giới phát triển vượt bậc nhờ những thành tựu khoa học kỹ thuật nở rộ chưa từng có trong lịch sử nhân loại. Rất nhiều toà kiến trúc tầm cỡ đã mọc lên ở các đô thị lớn của các cường quốc như Mỹ, Nhật, Úc, Anh, Pháp, Liên xô, Đức, Ý, Tây Ban Nha... mà cả thế giới đều phải biết đến, thậm chí thần phục. Trong số đó có những công trình đặc biệt hấp dẫn vì gây ấn tượng rất mạnh do là kiến trúc nhưng lại có kết cấu hết sức mới lạ và tạo hình kiểu điêu khắc với màu sắc hội họa đầy biểu cảm. Xin giới thiệu sau đây một số ví dụ điển hình:

Nhà thờ Sagrada Familia của kiến trúc sư Antonio Gaudi được khởi công xây dựng từ 1884 tại Barcelona, Tây Ban Nha.

Bảo tàng Nghệ thuật hiện đại và đương đại Guggenheim ở Bilbao, Tây Ban Nha do kiến trúc sư Frank Gehry thiết kế từ 1991, khánh thành năm 1997.

Phức hợp nhà Waldspirale (rừng xoắn ốc) do kiến trúc sư Heinz M. Springman xây theo bản vẽ của họa sĩ Friedensreich Hundertwasser từ năm 1998 đến 2000 tại Darmstadt (Đức).

Izola Social Housing (nhà ở xã hội) ở Izola, Slovenia. Nhóm tác giả người Slovenia thiết kế từ 2003, thi công 2004 - 2006 với 30 căn hộ trên diện tích 5452m<sup>2</sup>.

